

THT

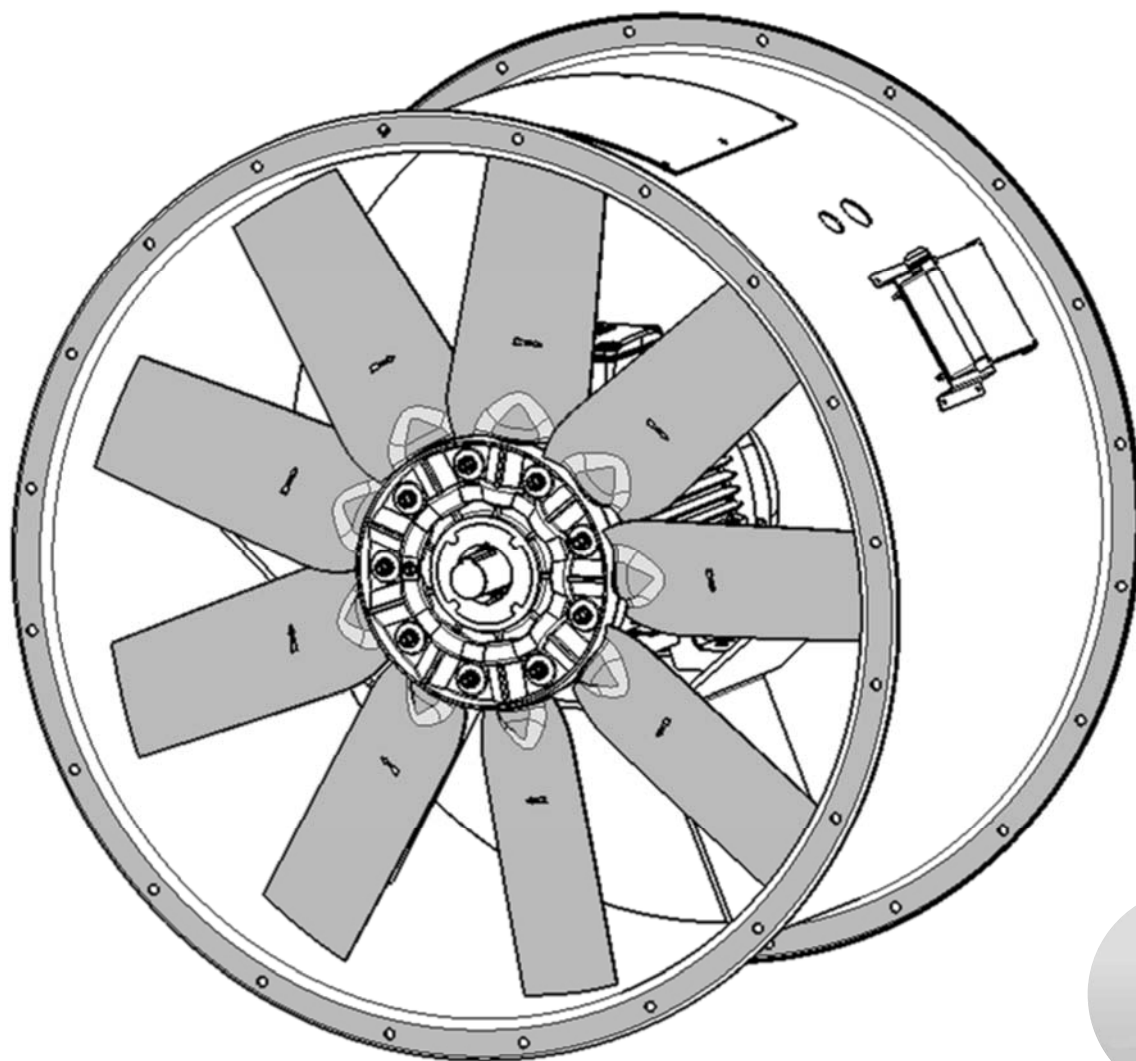

Manual del Usuario
User Manual
Manuel d'Utilisation
Betriebsanleitung
Manual do Utilizador
Manuale Utente

Käyttöohje
Руководство пользователя
Uživatelský manuál
Instrukcja obsługi
Používateľská príručka

Fig. 1

THT

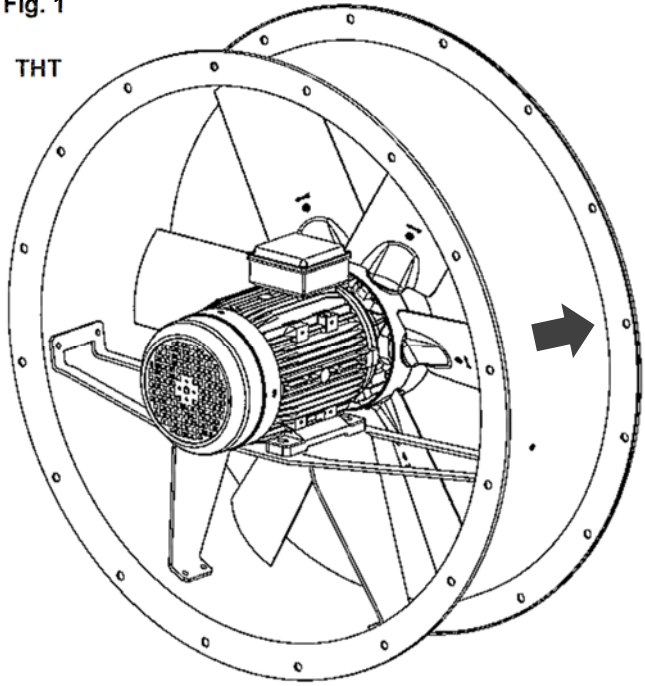

Fig. 2

THT/CL

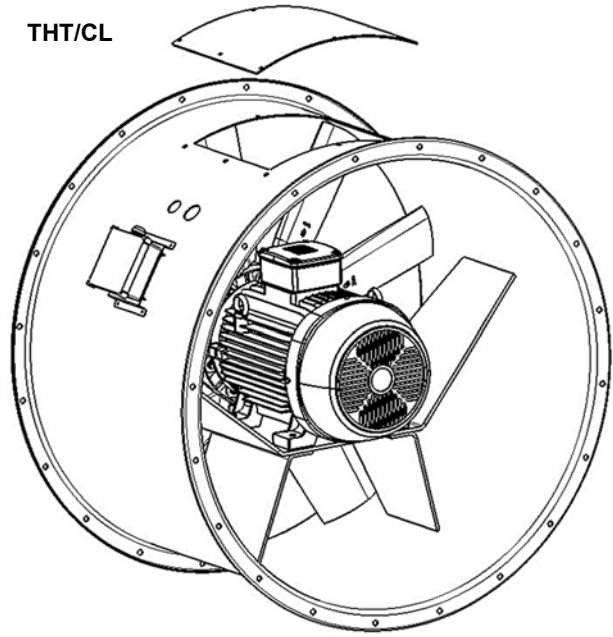
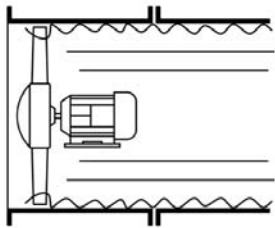

Fig. 3

APLICACIONES



Wrong

①

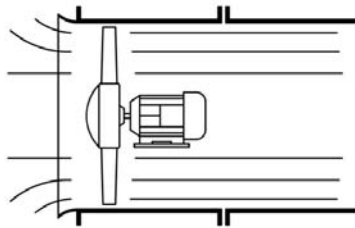

Right

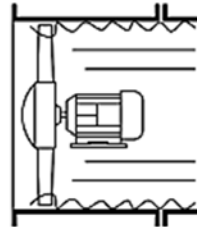

Wrong

②

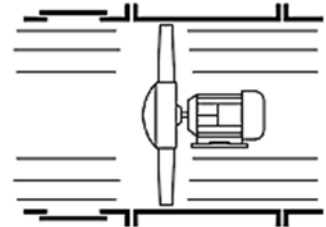

Right

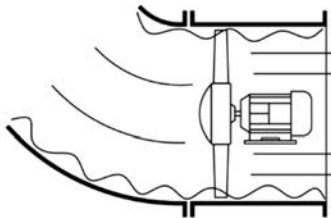

Wrong

③

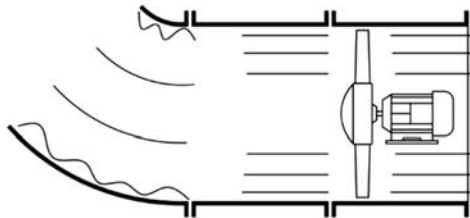

Right

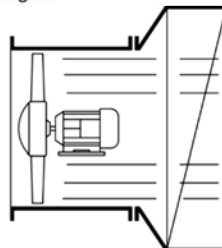

Wrong

④

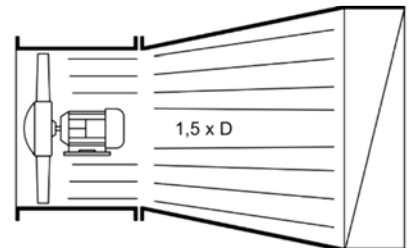

Right

Fig. 4.1 - 1 speed wiring diagram

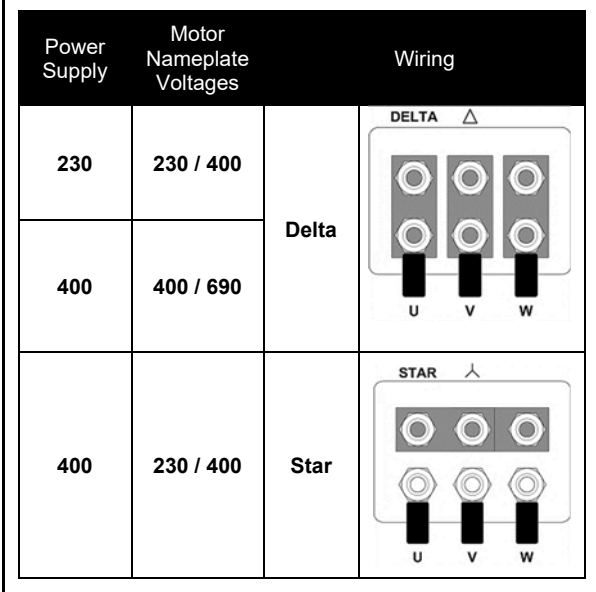
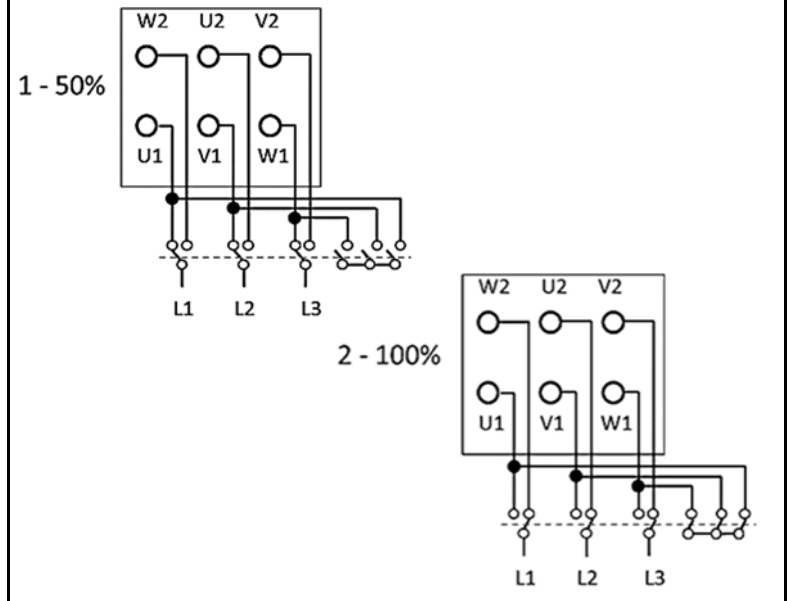

Fig. 4.2 - 2 speeds wiring diagram - 400V



**Fig. 5
50Hz Models**

Model	Speed (r/min)	Maximum admis. current (A)			Max. Electric Power (kW)	Maximum Flow (m ³ /h)	Radiat. Noise Level dB(A)	Approx. Weight (kg)	
		230V	400V	690V				Long	Short
THT-40-2T-1,5	2880	4,70	2,70		1,10	7050	76	33	31
THT-40-2/4T-1,5	2900 / 1450		2,90 / 1,10		1,10 / 0,25	7050 / 3525	76 / 61	34	32
THT-40-2T-2	2880	5,90	3,40		1,50	7950	77	35	33
THT-40-2/4T-2	2940 / 1460		4,40 / 1,40		1,50 / 0,37	7950 / 3975	77 / 62	35	33
THT-40-4T-0,75	1420	2,90	1,70		0,55	4800	64	32	29
THT-40-6T-0,75	930	3,30	1,90		0,55	3150	53	37	34
THT-40-6/12T-0,75	940 / 460		2,10 / 0,90		0,55 / 0,09	3150 / 1575	53 / 38	41	38
THT-45-2T-2	2880	5,90	3,40		1,50	9400	78	38	34
THT-45-2/4T-2	2940 / 1460		4,40 / 1,40		1,50 / 0,37	9400 / 4700	78 / 63	37	34
THT-45-2T-3	2900	8,70	5,00		2,20	11350	80	39	36
THT-45-2/4T-3	2930 / 1450		5,70 / 1,80		2,20 / 0,60	11350 / 5675	80 / 65	39	36
THT-45-4T-0,75	1420	2,90	1,70		0,55	7450	68	34	30
THT-45-6T-0,75	930	3,30	1,90		0,55	4450	55	38	35
THT-45-6/12T-0,75	940 / 460		2,10 / 0,90		0,55 / 0,09	4450 / 2225	55 / 40	42	39
THT-50-2T-4	2880	11,20	6,50		3,00	13900	82	49	42
THT-50-2/4T-4	2920 / 1440		6,70 / 2,00		3,00 / 0,80	13900 / 6950	82 / 67	51	44
THT-50-2T-5,5	2890	16,00	9,30		4,00	15900	83	65	57
THT-50-2/4T-6	2930 / 1450		10,00 / 3,20		4,50 / 1,30	15900 / 7950	83 / 68	67	60
THT-50-4T-1	1430	3,80	2,20		0,75	9750	69	37	33
THT-50-6T-0,75	930	3,30	1,90		0,55	7000	57	40	36
THT-50-6/12T-0,75	940 / 460		2,10 / 0,90		0,55 / 0,09	7000 / 3500	57 / 42	44	40
THT-56-2T-5,5	2890	16,00	9,30		4,00	18800	88	69	60
THT-56-2/4T-6	2930 / 1450		10,00 / 3,20		4,50 / 1,30	18800 / 9400	88 / 72	71	63
THT-56-2T-12	2950		19,20	11,09	9,00	27200	89	147	139
THT-56-2/4T-12	2920 / 1440		18,50 / 5,50		9,00 / 2,50	27200 / 13600	89 / 74	137	129
THT-56-4T-1	1430	3,80	2,20		0,75	11250	73	45	40
THT-56-4T-1,5	1420	4,70	2,70		1,10	13600	74	44	40

Model	Speed (r/min)	Maximum admis. current (A)			Max. Electric Power (kW)	Maximum Flow (m ³ /h)	Radiated Noise Level dB(A)	Approx. Weight (kg)	
		230V	400V	690V				Long	Short
THT-56-4/8T-1,5	1440 / 710		2,90 / 1,40		1,10 / 0,25	13600 / 6800	74 / 59	48	43
THT-56-4T-2	1425	6,60	3,80		1,50	15050	75	48	43
THT-56-4/8T-2	1415 / 715		3,60 / 1,50		1,50 / 0,30	15050 / 7525	75 / 60	59	55
THT-56-6T-0,75	930	3,30	1,90		0,55	10150	62	44	39
THT-56-6/12T-0,75	940 / 460		2,10 / 0,90		0,55 / 0,09	10150 / 5075	62 / 47	48	43
THT-63-2T-12	2950		19,20	11,09	9,00	32300	90	161	143
THT-63-2/4T-12	2920 / 1440		18,50 / 5,50		9,00 / 2,50	32300 / 16150	90 / 75	151	133
THT-63-2T-22	2960		32,30	18,65	16,00	39950	91	188	170
THT-63-2/4T-22	2960 / 1480		32,30 / 8,90		16,00 / 4,00	39950 / 19975	91 / 76	188	170
THT-63-4T-1	1430	3,80	2,20		0,75	15200	73	49	43
THT-63-4T-1,5	1420	4,70	2,70		1,10	17800	74	51	45
THT-63-4/8T-1,5	1440 / 710		2,90 / 1,40		1,10 / 0,25	17800 / 8900	74 / 59	55	49
THT-63-4T-2	1425	6,60	3,80		1,50	19300	75	55	49
THT-63-4/8T-2	1415 / 715		3,60 / 1,50		1,50 / 0,30	19300 / 9650	75 / 60	70	60
THT-63-4T-3	1435	9,20	5,30		2,20	22150	76	64	54
THT-63-4/8T-3	1415 / 715		5,20 / 1,90		2,20 / 0,45	22150 / 11075	76 / 61	77	66
THT-63-4T-4	1430	11,40	6,60		3,00	24250	77	73	63
THT-63-4/8T-4	1420 / 705		6,90 / 2,30		3,00 / 0,60	24250 / 12125	77 / 62	86	77
THT-63-6T-0,75	930	3,30	1,90		0,55	13600	65	51	45
THT-63-6/12T-0,75	940 / 460		2,10 / 0,90		0,55 / 0,09	13600 / 6800	65 / 50	55	49
THT-63-6T-1	940	4,40	2,60		0,75	15900	66	54	48
THT-63-6/12T-1	935 / 430		2,50 / 1,03		0,75 / 0,15	15900 / 7950	66 / 51	61	55
THT-71-4T-1,5	1420	4,70	2,70		1,10	19500	78	58	52
THT-71-4/8T-1,5	1440 / 710		2,90 / 1,40		1,10 / 0,25	19500 / 9750	78 / 63	61	56
THT-71-4T-2	1425	6,60	3,80		1,50	20900	79	61	56
THT-71-4/8T-2	1415 / 715		3,60 / 1,50		1,50 / 0,30	20900 / 10450	79 / 64	76	67
THT-71-4T-3	1435	9,20	5,30		2,20	25100	81	70	61
THT-71-4/8T-3	1415 / 715		5,20 / 1,90		2,20 / 0,45	25100 / 12550	81 / 66	82	74
THT-71-4T-4	1430	11,40	6,60		3,00	27500	82	79	70
THT-71-4/8T-4	1420 / 705		6,90 / 2,30		3,00 / 0,60	27500 / 13750	82 / 67	92	83
THT-71-6T-0,75	930	3,30	1,90		0,55	16100	67	57	52
THT-71-6/12T-0,75	940 / 460		2,10 / 0,90		0,55 / 0,09	16100 / 8050	67 / 52	61	56
THT-71-6T-1	940	4,40	2,60		0,75	17300	68	61	55
THT-71-6/12T-1	935 / 430		2,50 / 1,03		0,75 / 0,15	17300 / 8650	68 / 53	67	62
THT-71-6T-1,5	945	6,40	3,70		1,10	19950	69	69	61
THT-71-6/12T-1,5	940 / 450		3,30 / 1,20		1,10 / 0,18	19950 / 9975	69 / 54	77	69
THT-80-4T-3	1435	9,20	5,30		2,20	25450	82	79	69
THT-80-4/8T-3	1415 / 715		5,20 / 1,90		2,20 / 0,45	25450 / 12725	82 / 67	91	82
THT-80-4T-4	1430	11,40	6,60		3,00	30250	83	88	78
THT-80-4/8T-4	1420 / 705		6,90 / 2,30		3,00 / 0,60	30250 / 15125	83 / 68	101	92
THT-80-4T-5,5	1440		8,40	4,85	4,00	32750	84	94	85
THT-80-4/8T-5,5	1450 / 720		9,40 / 3,50		4,00 / 0,80	32750 / 16375	84 / 69	127	118
THT-80-6T-1,5	945	6,40	3,70		1,10	21450	72	78	69

Model	Speed (r/min)	Maximum admis. current (A)			Max. Electric Power (kW)	Maximum Flow (m ³ /h)	Radiated Noise Level dB(A)	Approx. Weight (kg)	
		230V	400V	690V				Long	Short
THT-80-6/12T-1,5	940 / 450		3,30 / 1,20		1,10 / 0,18	21450 / 10725	72 / 57	86	77
THT-80-6T-2	945	7,40	4,30		1,50	25950	73	87	78
THT-80-6/12T-2	960 / 470		4,30 / 1,70		1,50 / 0,25	25950 / 12975	73 / 58	91	82
THT-80-6T-3	950	10,30	5,90		2,20	29950	74	94	84
THT-80-6/12T-3	940 / 470		5,60 / 2,20		2,20 / 0,37	29950 / 14975	74 / 59	100	91
THT-80-8T-0,75	700	3,60	2,10		0,55	17550	70	71	62
THT-80-8T-1	710	4,80	2,80		0,75	20650	71	78	69
THT-90-4T-4	1430	11,40	6,60		3,00	33600	87	110	93
THT-90-4/8T-4	1420 / 705		6,90 / 2,30		3,00 / 0,60	33600 / 16800	87 / 72	124	106
THT-90-4T-5,5	1440		8,40	4,85	4,00	38900	89	117	99
THT-90-4/8T-5,5	1450 / 720		9,40 / 3,50		4,00 / 0,80	38900 / 19450	89 / 74	150	132
THT-90-4T-7,5	1430		11,50	6,64	5,50	46150	91	143	126
THT-90-4/8T-7,5	1455 / 725		12,80 / 4,60		5,50 / 1,10	46150 / 23075	91 / 76	157	140
THT-90-4T-10	1460		17,70	10,22	7,50	50150	92	154	137
THT-90-4/8T-9	1455 / 725		15,50 / 5,50		6,70 / 1,50	50150 / 25075	92 / 77	157	140
THT-90-6T-2	945	7,40	4,30		1,50	28800	77	110	92
THT-90-6/12T-2	960 / 470		4,30 / 1,70		1,50 / 0,25	28800 / 14400	77 / 62	114	96
THT-90-6T-3	950	10,30	5,90		2,20	34000	78	116	99
THT-90-6/12T-3	940 / 470		5,60 / 2,20		2,20 / 0,37	34000 / 17000	78 / 63	123	105
THT-90-6T-4	945	15,00	8,70		3,00	38900	79	142	124
THT-90-6/12T-4	970 / 475		8,90 / 3,50		3,00 / 0,55	38900 / 19450	79 / 64	143	126
THT-90-8T-1	710	4,80	2,80		0,75	22900	71	100	84
THT-90-8T-2	700	9,00	5,20		1,50	29500	73	116	99
THT-90-8T-3	705	13,20	7,60		2,20	30850	74	134	116
THT-100-4T-7,5	1430		11,50	6,64	5,50	46850	92	151	131
THT-100-4/8T-7,5	1455 / 725		12,80 / 4,60		5,50 / 1,10	46850 / 23425	92 / 77	165	145
THT-100-4T-10	1460		17,70	10,22	7,50	57400	93	162	142
THT-100-4/8T-9	1455 / 725		15,50 / 5,50		6,70 / 1,50	54700 / 27350	93 / 78	165	145
THT-100-4T-15	1455		23,00	13,28	11,00	66300	94	215	195
THT-100-4/8T-15	1470 / 725		23,20 / 8,70		11,00 / 2,80	66300 / 33150	94 / 79	215	195
THT-100-4T-20	1460		29,00	16,74	15,00	76150	95	230	210
THT-100-4/8T-20	1470 / 725		31,70 / 11,80		15,00 / 3,80	76150 / 38075	95 / 80	230	210
THT-100-6T-3	950	10,30	5,90		2,20	37600	82	124	105
THT-100-6/12T-3	940 / 470		5,60 / 2,20		2,20 / 0,37	37600 / 18800	82 / 67	130	112
THT-100-6T-4	945	15,00	8,70		3,00	41150	83	150	130
THT-100-6/12T-4	970 / 475		8,90 / 3,50		3,00 / 0,55	41150 / 20575	83 / 68	151	131
THT-100-6T-5,5	970		11,00	6,35	4,00	47800	84	162	142
THT-100-6/12T-5,5	970 / 480		11,30 / 4,20		4,00 / 0,65	47800 / 23900	84 / 69	162	142
THT-100-8T-2	700	9,00	5,20		1,50	32900	77	124	105
THT-100-8T-3	705	13,20	7,60		2,20	39400	77	142	122
THT-100-8T-4	710	15,60	9,00		3,00	40550	78	162	142
THT-125-4T/3-10	1460		17,70	10,22	7,50	58550	88	243	210
THT-125-4/8T/3-9	1455 / 725		15,50 / 5,50		6,70 / 1,50	58550 / 29275	88 / 68	243	210



Model	Speed (r/min)	Maximum admis. current (A)			Max. Electric Power (kW)	Maximum Flow (m ³ /h)	Radiated Noise Level dB(A)	Approx. Weight (kg)	
		230V	400V	690V				Long	Short
THT-125-4T/3-15	1455		23,00	13,28	11,00	77750	89	294	266
THT-125-4/8T/3-15	1470 / 725		23,20 / 8,70		11,00 / 2,80	77750 / 38875	89 / 69	294	266
THT-125-4T/3-20	1460		29,00	16,74	15,00	91450	91	309	281
THT-125-4/8T/3-20	1470 / 725		31,70 / 11,80		15,00 / 3,80	91450 / 45725	91 / 71	309	281
THT-125-4T/3-25	1465		37,00	21,36	18,50	98350	91	377	334
THT-125-4T/3-30	1470		42,00	24,25	22,00	110350	92	391	348
THT-125-4/8T/3-27	1470 / 735		38,00 / 13,00		20,00 / 4,00	104400 / 52200	92 / 71	391	348
THT-125-4/8T/3-37	1475 / 735		51,00 / 20,60		27,00 / 6,00	120700 / 60350	93 / 72	472	429
THT-125-4T/3-40	1475		58,00	33,49	30,00	125000	93	472	429
THT-125-4/8T/3-40	1480 / 735		62,00 / 27,00		30,00 / 10,00	125000 / 62500	93 / 72	618	562
THT-125-4T/6-20	1460		29,00	16,74	15,00	78600	89	318	290
THT-125-4/8T/6-20	1470 / 725		31,70 / 11,80		15,00 / 3,80	78600 / 39300	89 / 68	318	290
THT-125-4/8T/6-22	1470 / 735		31,80 / 12,00		16,50 / 3,30	85600 / 42800	89 / 69	303	275
THT-125-4T/6-25	1465		37,00	21,36	18,50	92550	90	386	343
THT-125-4/8T/6-27	1470 / 735		38,00 / 13,00		20,00 / 4,00	98850 / 49425	90 / 69	400	357
THT-125-4T/6-30	1470		42,00	24,25	22,00	98850	90	400	357
THT-125-4/8T/6-37	1475 / 735		51,00 / 20,60		27,00 / 6,00	110900 / 55450	90 / 70	481	437
THT-125-4T/6-40	1475		58,00	33,49	30,00	117450	92	481	437
THT-125-4/8T/6-40	1480 / 735		62,00 / 27,00		30,00 / 10,00	117450 / 58725	92 / 71	627	571
THT-125-4T/6-50	1480		73,00	42,15	37,00	131050	93	529	473
THT-125-4T/9-25	1465		37,00	21,36	18,50	79650	88	395	352
THT-125-4/8T/9-22	1470 / 735		31,80 / 12,00		16,50 / 3,30	71150 / 35575	88 / 69	312	284
THT-125-4T/9-30	1470		42,00	24,25	22,00	88300	89	409	366
THT-125-4/8T/9-27	1470 / 735		38,00 / 13,00		20,00 / 4,00	88300 / 44150	89 / 70	409	366
THT-125-4/8T/9-37	1475 / 735		51,00 / 20,60		27,00 / 6,00	104050 / 52025	90 / 70	490	446
THT-125-4T/9-40	1475		58,00	33,49	30,00	104050	91	490	446
THT-125-4/8T/9-40	1480 / 735		62,00 / 27,00		30,00 / 10,00	104050 / 52025	91 / 71	636	580
THT-125-4T/9-50	1480		73,00	42,15	37,00	118400	93	538	482
THT-125-6T/3-4	945	15,00	8,70		3,00	46750	79	230	197
THT-125-6/12T/3-4	970 / 475		8,90 / 3,50		3,00 / 0,55	46750 / 23375	79 / 64	232	199
THT-125-6T/3-5,5	970		11,00	6,35	4,00	55400	80	242	209
THT-125-6/12T/3-5,5	970 / 480		11,30 / 4,20		4,00 / 0,65	55400 / 27700	80 / 65	243	210
THT-125-6T/3-7,5	970		14,00	8,08	5,50	68400	81	249	216
THT-125-6/12T/3-7,5	970 / 480		13,70 / 5,60		5,50 / 1,00	68400 / 34200	81 / 66	263	230
THT-125-6T/3-10	960		18,60	10,74	7,50	79150	83	274	246
THT-125-6/12T/3-10	970 / 480		19,00 / 8,00		7,50 / 1,40	79150 / 39575	83 / 68	294	266
THT-125-6T/3-15	955		26,00	15,01	11,00	87150	84	304	276
THT-125-6/12T/3-15	970 / 470		28,50 / 13,00		11,00 / 2,00	87150 / 43575	84 / 69	309	281
THT-125-6T/3-20	950		35,50	20,50	15,00	91650	85	377	334
THT-125-6/12T/3-24	970 / 480		36,00 / 14,50		17,50 / 3,50	91650 / 45825	85 / 70	472	429
THT-125-6T/6-5,5	970		11,00	6,35	4,00	51500	77	251	218
THT-125-6/12T/6-5,5	970 / 480		11,30 / 4,20		4,00 / 0,65	51500 / 25750	77 / 62	252	219
THT-125-6T/6-7,5	970		14,00	8,08	5,50	60650	77	258	225

Model	Speed (r/min)	Maximum admis. current (A)			Max. Electric Power (kW)	Maximum Flow (m ³ /h)	Radiat. Noise Level dB(A)	Approx. Weight (kg)	
		230V	400V	690V				Long	Short
THT-125-6/12T/6-7,5	970 / 480		13,70 / 5,60		5,50 / 1,00	60650 / 30325	77 / 62	272	239
THT-125-6T/6-10	960		18,60	10,74	7,50	72650	79	283	255
THT-125-6/12T/6-10	970 / 480		19,00 / 8,00		7,50 / 1,40	72650 / 36325	79 / 64	303	275
THT-125-6T/6-15	955		26,00	15,01	11,00	85850	81	313	285
THT-125-6/12T/6-15	970 / 470		28,50 / 13,00		11,00 / 2,00	85850 / 42925	81 / 66	318	290
THT-125-6T/6-20	950		35,50	20,50	15,00	92850	82	386	343
THT-125-6/12T/6-24	970 / 480		36,00 / 14,50		17,50 / 3,50	99650 / 49825	82 / 67	481	437
THT-125-6T/9-10	960		18,60	10,74	7,50	63500	78	292	264
THT-125-6/12T/9-10	970 / 480		19,00 / 8,00		7,50 / 1,40	63500 / 31750	78 / 63	312	284
THT-125-6T/9-15	955		26,00	15,01	11,00	77550	81	322	294
THT-125-6/12T/9-15	970 / 470		28,50 / 13,00		11,00 / 2,00	77550 / 38775	81 / 66	327	299
THT-125-6T/9-20	950		35,50	20,50	15,00	92950	84	395	352
THT-125-6/12T/9-24	970 / 480		36,00 / 14,50		17,50 / 3,50	98500 / 49250	84 / 69	490	446
THT-140-6T/3-5,5	970		11,00	6,35	4,00	51300	83	279	242
THT-140-6T/3-7,5	970		14,00	8,08	5,50	68150	84	287	250
THT-140-6T/3-10	960		18,60	10,74	7,50	80200	85	339	300
THT-140-6T/3-15	955		26,00	15,01	11,00	96700	86	356	317
THT-140-6T/3-20	950		35,50	20,50	15,00	109600	88	436	386
THT-140-6T/6-7,5	970		14,00	8,08	5,50	62800	84	297	260
THT-140-6T/6-10	960		18,60	10,74	7,50	68900	85	349	310
THT-140-6T/6-15	955		26,00	15,01	11,00	86650	86	366	327
THT-140-6T/6-20	950		35,50	20,50	15,00	102950	87	445	396
THT-140-6T/6-25	975		34,40	19,86	18,50	108750	88	497	448
THT-140-6T/6-30	975		41,40	23,90	22,00	119050	89	506	457
THT-140-6T/9-10	960		18,60	10,74	7,50	62350	84	358	319
THT-140-6T/9-15	955		26,00	15,01	11,00	77400	86	375	336
THT-140-6T/9-20	950		35,50	20,50	15,00	91200	87	455	405
THT-140-6T/9-25	975		34,40	19,86	18,50	103800	88	506	458
THT-140-6T/9-30	975		41,40	23,90	22,00	111000	89	515	467
THT-140-6T/9-40	985		54,20	31,29	30,00	128800	91	673	611
THT-140-6T/9-50	980		66,40	38,34	37,00	135750	92	751	696
THT-140-8T/3-3	705	13,20	7,60		2,20	47400	78	279	242
THT-140-8T/3-4	710	15,60	9,00		3,00	56200	78	287	250
THT-140-8T/3-5,5	710		13,00	7,51	4,00	65350	79	337	298
THT-140-8T/3-7,5	710		15,10	8,72	5,50	77400	81	346	307
THT-140-8T/3-10	715		20,60	11,89	7,50	85900	82	357	318
THT-140-8T/6-3	705	13,20	7,60		2,20	47600	78	289	252
THT-140-8T/6-4	710	15,60	9,00		3,00	52250	79	297	260
THT-140-8T/6-5,5	710		13,00	7,51	4,00	61500	80	347	308
THT-140-8T/6-7,5	710		15,10	8,72	5,50	69550	81	356	317
THT-140-8T/6-10	715		20,60	11,89	7,50	82700	82	367	328
THT-140-8T/6-15	725		21,70	12,53	11,00	94150	83	453	404
THT-140-8T/9-4	710	15,60	9,00		3,00	47250	79	306	269

Model	Speed (r/min)	Maximum admis. current (A)			Max. Electric Power (kW)	Maximum Flow (m ³ /h)	Radiated Noise Level dB(A)	Approx. Weight (kg)	
		230V	400V	690V				Long	Short
THT-140-8T/9-5,5	710		13,00	7,51	4,00	52950	79	356	317
THT-140-8T/9-7,5	710		15,10	8,72	5,50	64400	81	365	326
THT-140-8T/9-10	715		20,60	11,89	7,50	73900	82	376	337
THT-140-8T/9-15	725		21,70	12,53	11,00	94300	83	463	413
THT-140-8T/9-20	725		32,90	18,99	15,00	102900	86	516	468
THT-160-6T/3-10	960		18,60	10,74	7,50	76600	83	412	358
THT-160-6T/3-15	955		26,00	15,01	11,00	93350	85	429	375
THT-160-6T/3-20	950		35,50	20,50	15,00	119700	86	522	453
THT-160-6T/3-25	975		34,40	19,86	18,50	136600	87	574	504
THT-160-6T/3-30	975		41,40	23,90	22,00	144550	89	583	513
THT-160-6T/6-15	955		26,00	15,01	11,00	93750	85	440	386
THT-160-6T/6-20	950		35,50	20,50	15,00	112000	86	532	463
THT-160-6T/6-25	975		34,40	19,86	18,50	121100	87	584	515
THT-160-6T/6-30	975		41,40	23,90	22,00	129350	88	593	524
THT-160-6T/6-40	985		54,20	31,29	30,00	153700	89	768	669
THT-160-6T/6-50	980		66,40	38,34	37,00	170800	91	842	757
THT-160-6T/9-15	955		26,00	15,01	11,00	93100	85	450	396
THT-160-6T/9-20	950		35,50	20,50	15,00	93100	86	542	473
THT-160-6T/9-25	975		34,40	19,86	18,50	104250	87	594	525
THT-160-6T/9-30	975		41,40	23,90	22,00	126800	88	603	534
THT-160-6T/9-40	985		54,20	31,29	30,00	145500	89	778	679
THT-160-6T/9-50	980		66,40	38,34	37,00	154950	90	852	768
THT-160-6T/9-60	985		84,50	48,79	45,00	176750	91	1067	968
THT-160-6T/9-75	985		100,00	57,74	55,00	192300	92	1112	1013
THT-160-8T/3-4	710	15,60	9,00		3,00	58050	77	356	304
THT-160-8T/3-5,5	710		13,00	7,51	4,00	70750	79	410	356
THT-160-8T/3-7,5	710		15,10	8,72	5,50	83900	80	419	365
THT-160-8T/3-10	715		20,60	11,89	7,50	97550	81	430	376
THT-160-8T/3-15	725		21,70	12,53	11,00	115550	83	530	461
THT-160-8T/6-5,5	710		13,00	7,51	4,00	71050	77	421	367
THT-160-8T/6-7,5	710		15,10	8,72	5,50	77950	79	430	376
THT-160-8T/6-10	715		20,60	11,89	7,50	91800	80	441	387
THT-160-8T/6-15	725		21,70	12,53	11,00	103800	82	540	471
THT-160-8T/6-20	725		32,90	18,99	15,00	123050	83	594	525
THT-160-8T/6-25	730		34,90	20,15	18,50	134700	84	741	642
THT-160-8T/9-7,5	710		15,10	8,72	5,50	70550	79	440	386
THT-160-8T/9-10	715		20,60	11,89	7,50	79000	80	451	397
THT-160-8T/9-15	725		21,70	12,53	11,00	96100	82	550	481
THT-160-8T/9-20	725		32,90	18,99	15,00	110300	83	604	535
THT-160-8T/9-25	730		34,90	20,15	18,50	125600	84	751	652
THT-160-8T/9-30	730		41,10	23,73	22,00	140750	85	776	677
THT-160-8T/9-40	730		56,30	32,50	30,00	153550	86	837	753

Fig. 6
60Hz Models

Model	Speed (r/min)	Maximum admis. current (A)		Max. Electric Power (kW)	Maximum Flow (m ³ /h)	Radiated Noise Level dB(A)	Approx. Weight (kg)	
		222-270V	380-480V				Long	Short
THT-40-2T-1,5	3455	4,70	2,70	1,10	6750	76	33	31
THT-40-2/4T-1,5	3505/1750		2,90/2,10	1,10/0,25	6750/3400	76/61	34	32
THT-40-2T-2	3455	5,90	3,40	1,50	7350	77	35	33
THT-40-2/4T-2	3530/1750		4,40/1,40	1,50/0,37	7350/3650	77/62	35	33
THT-40-4T-0,75	1690	2,73	1,57	0,55	5800	64	32	29
THT-40-6T-0,75	1150	4,10	2,40	0,55	3800	53	37	34
THT-40-6/12T-0,75	1130/530		1,60/0,55	0,55/0,09	3800/1750	53/38	41	38
THT-45-2T-2	3455	5,90	3,40	1,50	8800	78	38	34
THT-45-2/4T-2	3530/1750		5,70/1,80	1,50/0,37	8800/4400	78/63	37	34
THT-45-2T-3	3480	8,70	5,00	2,20	11300	80	39	36
THT-45-2/4T-3	3515/1740		4,40/1,40	2,20/0,60	11300/5650	80/65	39	36
THT-45-4T-0,75	1690	2,73	1,57	0,55	7500	68	34	30
THT-45-6T-0,75	1150	4,10	2,40	0,55	6050	55	38	35
THT-45-6/12T-0,75	1130/530		1,60/0,55	0,55/0,09	6050/2800	55/40	42	39
THT-50-2T-4	3455	11,20	6,50	3,00	12100	82	49	42
THT-50-2/4T-4	3505/1730		6,70/2,00	3,00/0,80	12100/6050	82/67	51	44
THT-50-2T-5,5	3470		9,30	4,00	14300	83	65	57
THT-50-2/4T-6	3515/1740		10,00/3,20	4,50/1,30	15400/7700	83/68	67	60
THT-50-4T-1	1700	3,50	2,03	0,75	8950	69	37	33
THT-50-6T-0,75	1150	4,10	2,40	0,55	9150	57	40	36
THT-50-6/12T-0,75	1130/530		1,60/0,55	0,55/0,09	9150/4250	57/42	44	40
THT-56-2T-5,5	3505		9,50	4,00	18150	88	69	60
THT-56-2/4T-6	3515/1740		10,00/3,20	4,50/1,30	19650/9800	88/72	71	63
THT-56-2T-12	3540		19,20	9,00	27000	89	147	139
THT-56-2/4T-12	3505/1730		20,70/5,50	9,00/2,50	27000/13500	89/74	137	129
THT-56-4T-1	1715	3,50	2,00	0,75	10550	73	45	40
THT-56-4T-1,5	1715	4,80	2,80	1,10	12750	74	44	40
THT-56-4/8T-1,5	1730/850		2,90/1,40	1,10/0,25	12750/6300	74/59	48	43
THT-56-4T-2	1705	6,20	3,60	1,50	15000	75	48	43
THT-56-4/8T-2	1700/860		3,60/1,50	1,50/0,30	15000/7400	75/60	59	55
THT-56-6T-0,75	1150	4,10	2,40	0,55	10650	62	44	39
THT-56-6/12T-0,75	1130/530		1,60/0,55	0,55/0,09	10650/4950	62/47	48	43
THT-63-2T-12	3540		19,20	9,00	33100	90	161	143
THT-63-2/4T-12	3505/1730		18,50/5,50	9,00/2,50	33100/16550	90/75	151	133
THT-63-2T-22	3550		32,30	16,00	44750	91	188	170
THT-63-2/4T-22	3550/1775		32,30/8,90	16,00/4,00	44750/22400	91/76	188	170
THT-63-4T-1	1715	3,50	2,00	0,75	13800	73	49	43
THT-63-4T-1,5	1715	4,80	2,80	1,10	16550	74	51	45
THT-63-4/8T-1,5	1730/850		2,90/1,40	1,10/0,25	16550/8200	74/59	55	49
THT-63-4T-2	1705	6,20	3,60	1,50	19100	75	55	49
THT-63-4/8T-2	1700/860		3,60/1,50	1,50/0,30	19100/9450	75/60	70	60
THT-63-4T-3	1715	9,00	5,20	2,20	22400	76	64	54



Model	Speed (r/min)	Maximum admis. current (A)		Max. Electric Power (kW)	Maximum Flow (m ³ /h)	Radiated Noise Level dB(A)	Approx. Weight (kg)	
		220-277V	380-480V				Long	Short
THT-63-4/8T-3	1700/860		5,20/1,90	2,20/0,45	22400/11050	76/61	77	66
THT-63-4T-4	1715	11,40	6,60	3,00	25150	77	73	63
THT-63-4/8T-4	1710/850		6,80/2,20	3,00/0,60	25150/12450	77/62	86	77
THT-63-6T-0,75	1150	4,10	2,40	0,55	14650	65	51	45
THT-63-6/12T-0,75	1130/530		1,60/0,55	0,55/0,09	14650/6800	65/50	55	49
THT-63-6T-1	1140	4,70	2,70	0,75	15900	66	54	48
THT-63-6/12T-1	1130/530		2,20/0,87	0,75/0,15	15900/7400	66/51	61	55
THT-71-4T-1,5	1715	4,80	2,80	1,10	19950	78	58	52
THT-71-4/8T-1,5	1730/850		2,90/1,40	1,10/0,25	19950/9850	78/63	61	56
THT-71-4T-2	1715	6,20	3,60	1,50	19950	79	61	56
THT-71-4/8T-2	1700/860		3,60/1,50	1,50/0,30	19950/9850	79/64	76	67
THT-71-4T-3	1715	9,00	5,20	2,20	25250	81	70	61
THT-71-4/8T-3	1700/860		5,20/1,90	2,20/0,45	25250/12450	81/66	82	74
THT-71-4T-4	1715	11,40	6,60	3,00	28100	82	79	70
THT-71-4/8T-4	1710/850		6,80/2,20	3,00/0,60	28100/13900	82/67	92	83
THT-71-6T-0,75	1150	4,10	2,40	0,55	15400	67	57	52
THT-71-6/12T-0,75	1130/530		1,60/0,55	0,55/0,09	15400/7150	67/52	61	56
THT-71-6T-1	1140	4,70	2,70	0,75	17450	68	61	55
THT-71-6/12T-1	1130/530		2,20/0,87	0,75/0,15	17450/8100	68/53	67	62
THT-71-6T-1,5	1130	5,50	3,20	1,10	20300	69	69	61
THT-71-6/12T-1,5	1140/565		3,00/1,15	1,10/0,18	20300/9450	69/54	77	69
THT-80-4T-3	1715	9,00	5,20	2,20	25050	82	79	69
THT-80-4/8T-3	1700/860		5,20/1,90	2,20/0,45	25050/12400	82/67	91	82
THT-80-4T-4	1715	11,40	6,60	3,00	27850	83	88	78
THT-80-4/8T-4	1710/850		6,80/2,20	3,00/0,60	27850/13750	83/68	101	92
THT-80-4T-5,5	1720		8,40	4,00	33450	84	94	85
THT-80-4/8T-5,5	1745/870		9,30/3,40	4,00/0,80	33450/16550	84/69	127	118
THT-80-6T-1,5	1130	5,50	3,20	1,10	20100	72	78	69
THT-80-6/12T-1,5	1140/565		3,00/1,15	1,10/0,18	20100/9350	72/57	86	77
THT-80-6T-2	1135	7,40	4,30	1,50	23900	73	87	78
THT-80-6/12T-2	1140/550		4,60/1,90	1,50/0,25	23900/11100	73/58	91	82
THT-80-6T-3	1120	9,50	5,50	2,20	30150	74	94	84
THT-80-6/12T-3	1130/565		5,60/2,20	2,20/0,37	30150/14000	74/59	100	91
THT-80-8T-0,75	840	3,60	2,10	0,55	16550	70	71	62
THT-80-8T-1	850	4,80	2,80	0,75	19550	71	78	69
THT-90-4T-4	1715	11,40	6,60	3,00	34700	87	110	93
THT-90-4/8T-4	1710/850		6,80/2,20	3,00/0,60	34700/17150	87/72	124	106
THT-90-4T-5,5	1720		8,40	4,00	39900	89	117	99
THT-90-4/8T-5,5	1745/870		9,30/3,40	4,00/0,80	39900/19700	89/74	150	132
THT-90-4T-7,5	1750		12,60	5,50	43350	91	143	126
THT-90-4/8T-7,5	1745/870		12,80/4,60	5,50/1,10	43350/21450	91/76	157	140
THT-90-4T-10	1750		17,70	7,50	50000	92	154	137
THT-90-4/8T-9	1745/870		15,60/6,30	6,70/1,50	46850/23150	92/77	157	140

Modelo	Speed (r/min)	Maximum admis. current (A)		Max. Electric Power (kW)	Maximum Flow (m ³ /h)	Radiated Noise Level dB(A)	Approx. Weight (kg)	
		220-277V	380-480V				Long	Short
THT-90-6T-2	1135	7,40	4,30	1,50	28400	77	110	92
THT-90-6/12T-2	1140/550		4,60/1,90	1,50/0,25	28400/13200	77/62	114	96
THT-90-6T-3	1120	9,50	5,50	2,20	32750	78	116	99
THT-90-6/12T-3	1130/565		5,60/2,20	2,20/0,37	32750/15250	78/63	123	105
THT-90-6T-4	1165	13,50	7,80	3,00	38150	79	142	124
THT-90-6/12T-4	1150/570		8,90/3,50	3,00/0,55	38150/17750	79/64	143	126
THT-90-8T-1	850	4,80	2,80	0,75	23150	71	100	84
THT-90-8T-2	850	7,80	4,50	1,50	29850	73	116	99
THT-90-8T-3	850	11,40	6,60	2,20	35350	74	134	116
THT-100-4T-7,5	1750		12,60	5,50	51700	92	151	131
THT-100-4/8T-7,5	1745/870		12,80/4,60	5,50/1,10	46950/23200	92/77	165	145
THT-100-4T-10	1750		17,70	7,50	56400	93	162	142
THT-100-4/8T-9	1745/870		15,60/6,30	6,70/1,50	56400/27900	93/78	165	145
THT-100-4T-15	1750		22,00	11,00	65850	94	215	195
THT-100-4/8T-15	1765/870		23,20/8,70	11,00/2,80	65850/32550	94/79	215	195
THT-100-4T-20	1750		29,00	15,00	72500	95	230	210
THT-100-4/8T-20	1765/870		31,70/11,80	15,00/3,80	72500/35850	95/80	230	210
THT-100-6T-3	1120	9,50	5,50	2,20	36950	82	124	105
THT-100-6/12T-3	1130/565		5,60/2,20	2,20/0,37	36950/17200	82/67	130	112
THT-100-6T-4	1165	13,50	7,80	3,00	43150	83	150	130
THT-100-6/12T-4	1150/570		8,90/3,50	3,00/0,55	43150/20050	83/68	151	131
THT-100-6T-5,5	1165		11,00	4,00	47500	84	162	142
THT-100-6/12T-5,5	1165/575		11,30/4,20	4,00/0,65	47500/22100	84/69	162	142
THT-100-8T-2	850	7,80	4,50	1,50	32550	77	124	105
THT-100-8T-3	850	11,40	6,60	2,20	37450	77	142	122
THT-100-8T-4	850	15,60	9,00	3,00	43400	78	162	142
THT-125-4T/6-20	1750		29,00	15,00	69250	89	318	290
THT-125-4/8T/6-20	1765/870		31,70/11,80	15,00/3,80	73400/36250	89/68	318	290
THT-125-4/8T/6-22	1765/880		31,80/12,00	16,50/3,30	77500/38300	89/69	303	275
THT-125-4T/6-25	1760		37,00	18,50	81600	90	386	343
THT-125-4/8T/6-27	1765/880		38,00/13,00	20,00/4,00	85750/42350	90/69	400	357
THT-125-4T/6-30	1765		42,00	22,00	93950	90	400	357
THT-125-4/8T/6-37	1770/880		51,00/20,60	27,00/6,00	102200/50500	90/70	481	437
THT-125-4T/6-40	1770		58,00	30,00	110400	92	481	437
THT-125-4/8T/6-40	1775/880		62,00/27,00	30,00/10,00	110400/54600	92/71	627	571
THT-125-4T/6-50	1775		73,00	37,00	117700	93	529	473
THT-125-4T/9-25	1760		37,00	18,50	69850	88	395	352
THT-125-4/8T/9-22	1765/880		31,80/12,00	16,50/3,30	59500/29400	88/69	312	284
THT-125-4T/9-30	1765		42,00	22,00	85350	89	409	366
THT-125-4/8T/9-27	1765/880		38,00/13,00	20,00/4,00	75000	89/70	409	366
THT-125-4/8T/9-37	1770/880		51,00/20,60	27,00/6,00	85350/42200	90/70	490	446
THT-125-4T/9-40	1770		58,00	30,00	95700	91	490	446
THT-125-4/8T/9-40	1775/880		62,00/27,00	30,00/10,00	95700/47300	91/71	636	580



Model	Speed (r/min)	Maximum admis. current (A)		Max. Electric Power (kW)	Maximum Flow (m ³ /h)	Radiated Noise Level dB(A)	Approx. Weight (kg)	
		220-277V	380-480V				Long	Short
THT-125-4T/9-50	1775		73,00	37,00	106050	93	538	482
THT-125-6T/6-5,5	1165		11,00	4,00	45400	77	251	218
THT-125-6/12T/6-5,5	1165/575		11,30/4,20	4,00/0,65	50750/23600	77/62	252	219
THT-125-6T/6-7,5	1165		12,40	5,50	56150	77	258	225
THT-125-6/12T/6-7,5	1150/565		13,20/5,30	5,50/1,00	56150/26100	77/62	272	239
THT-125-6T/6-10	1165		17,00	7,50	66950	79	283	255
THT-125-6/12T/6-10	1150/565		20,00/9,00	7,50/1,40	66950/31150	79/64	303	275
THT-125-6T/6-15	1145		26,00	11,00	81900	81	313	285
THT-125-6/12T/6-15	1150/565		28,50/13,00	11,00/2,00	81900/38100	81/66	318	290
THT-125-6T/6-20	1170		31,00	15,00	91950	82	386	343
THT-125-6/12T/6-24	1165/575		36,00/14,50	17,50/3,50	102550/47700	82/67	481	437
THT-125-6T/9-10	1165		17,00	7,50	55900	78	292	264
THT-125-6/12T/9-10	1150/565		20,00/9,00	7,50/1,40	55900/26000	78/63	312	284
THT-125-6T/9-15	1145		26,00	11,00	76250	81	322	294
THT-125-6/12T/9-15	1150/565		28,50/13,00	11,00/2,00	76250/35450	81/66	327	299
THT-125-6T/9-20	1170		31,00	15,00	87450	84	395	352
THT-125-6/12T/9-24	1165/575		36,00/14,50	17,50/3,50	93050/43250	84/69	490	446
THT-140-6T/3-5,5	113		8,72	4,00	47700	83	279	242
THT-140-6T/3-7,5	1150		12,20	5,50	61200	84	287	250
THT-140-6T/3-10	1165		15,60	7,50	67950	85	339	300
THT-140-6T/3-15	1165		23,30	11,00	88800	86	356	317
THT-140-6T/3-20	1165		27,40	15,00	103450	88	436	386
THT-140-6T/6-7,5	1150		12,20	5,50	60700	84	297	260
THT-140-6T/6-10	1165		15,60	7,50	67950	85	349	310
THT-140-6T/6-15	1165		23,30	11,00	82350	86	366	327
THT-140-6T/6-20	1165		27,40	15,00	96800	87	445	396
THT-140-6T/6-25	1170		34,40	18,50	103200	88	497	448
THT-140-6T/6-30	1170		41,40	22,00	116000	89	506	457
THT-140-6T/9-10	1165		15,60	7,50	56700	84	358	319
THT-140-6T/9-15	1165		23,30	11,00	74850	86	375	336
THT-140-6T/9-20	1165		27,40	15,00	83900	87	455	405
THT-140-6T/9-25	1170		34,40	18,50	102050	88	506	458
THT-140-6T/9-30	1170		41,40	22,00	109500	89	515	467
THT-140-6T/9-40	1180		54,20	30,00	124500	91	673	611
THT-140-6T/9-50	1175		66,40	37,00	133300	92	751	696
THT-140-8T/3-3	860	9,17	5,27	2,20	41050	78	279	242
THT-140-8T/3-4	850	12,50	7,20	3,00	51250	78	287	250
THT-140-8T/3-5,5	875		10,40	4,00	61450	79	337	298
THT-140-8T/3-7,5	875		13,80	5,50	72500	81	346	307
THT-140-8T/3-10	870		17,80	7,50	87700	82	357	318
THT-140-8T/6-3	860	9,17	5,27	2,20	45800	78	289	252
THT-140-8T/6-4	850	12,50	7,20	3,00	51250	79	297	260
THT-140-8T/6-5,5	875		10,40	4,00	56700	80	347	308
THT-140-8T/6-7,5	875		13,80	5,50	67600	81	356	317

Model	Speed (r/min)	Maximum admis. current (A)		Max. Electric Power (kW)	Maximum Flow (m³/h)	Radiated Noise Level dB(A)	Approx. Weight (kg)	
		220-277V	380-480V				Long	Short
THT-140-8T/6-10	870		17,80	7,50	77850	82	367	328
THT-140-8T/6-15	870		21,70	11,00	92850	83	453	404
THT-140-8T/9-4	850	12,50	7,20	3,00	42750	79	306	269
THT-140-8T/9-5,5	875		10,40	4,00	49600	79	356	317
THT-140-8T/9-7,5	875		13,80	5,50	56450	81	365	326
THT-140-8T/9-10	870		17,80	7,50	70150	82	376	337
THT-140-8T/9-15	870		21,70	11,00	82600	83	463	413
THT-140-8T/9-20	870		32,90	15,00	100550	86	516	468
THT-160-6T/3-10	1165		15,60	7,50	71150	83	412	358
THT-160-6T/3-15	1165		23,30	11,00	91350	85	429	375
THT-160-6T/3-20	1165		27,40	15,00	101450	86	522	453
THT-160-6T/3-25	1170		34,40	18,50	121600	87	574	504
THT-160-6T/3-30	1170		41,40	22,00	132550	89	583	513
THT-160-6T/6-15	1165		23,30	11,00	90650	85	440	386
THT-160-6T/6-20	1165		27,40	15,00	101400	86	532	463
THT-160-6T/6-25	1170		34,40	18,50	112200	84	584	515
THT-160-6T/6-30	1170		41,40	22,00	122950	88	593	524
THT-160-6T/6-40	1180		54,20	30,00	144500	89	768	669
THT-160-6T/6-50	1175		66,40	37,00	163600	91	842	757
THT-160-6T/9-15	1165		23,30	11,00	71100	85	450	396
THT-160-6T/9-20	1165		27,40	15,00	84600	86	542	473
THT-160-6T/9-25	1170		34,40	18,50	98150	87	594	525
THT-160-6T/9-30	1170		41,40	22,00	111700	88	603	534
THT-160-6T/9-40	1180		54,20	30,00	125250	89	778	679
THT-160-6T/9-50	1175		66,40	37,00	152300	90	852	768
THT-160-6T/9-60	1180		84,50	45,00	163500	91	1067	968
THT-160-6T/9-75	1180		100,00	55,00	174650	92	1112	1013
THT-160-8T/3-4	850	12,50	7,20	3,00	53700	77	356	304
THT-160-8T/3-5,5	875		10,40	4,00	61300	79	410	356
THT-160-8T/3-7,5	875		13,80	5,50	68900	80	419	365
THT-160-8T/3-10	870		17,80	7,50	84150	81	430	376
THT-160-8T/3-15	870		21,70	11,00	108250	83	530	461
THT-160-8T/6-5,5	875		10,40	4,00	68350	77	421	367
THT-160-8T/6-7,5	875		13,80	5,50	76500	79	430	376
THT-160-8T/6-10	870		17,80	7,50	84650	80	441	387
THT-160-8T/6-15	870		21,70	11,00	100900	82	540	471
THT-160-8T/6-20	870		32,90	15,00	116200	83	594	525
THT-160-8T/6-25	875		34,90	18,50	130600	84	741	642
THT-160-8T/9-7.5	875		13,80	5,50	63850	79	440	386
THT-160-8T/9-10	870		17,80	7,50	74050	80	451	397
THT-160-8T/9-15	870		21,70	11,00	84250	82	550	481
THT-160-8T/9-20	870		32,90	15,00	104700	83	604	535
THT-160-8T/9-25	875		34,90	18,50	114900	84	751	652
THT-160-8T/9-30	875		41,10	22,00	131750	85	776	677
THT-160-8T/9-40	875		56,30	30,00	150100	86	837	753

1. Inicio

Todos los ventiladores **SODECA**, en adelante *el fabricante*, así como la línea completa de accesorios, han sido fabricados bajo los estándares más rigurosos de procesos de producción, sistemas y aseguramiento de calidad.

Su estructura de proyecto, ensayos, fabricación y control, está configurada de acuerdo con las normativas de la EU y muy particularmente en lo referente a las normas de seguridad vigentes.

Los materiales empleados y los componentes normalizados que integran nuestros ventiladores, están dentro de los mismos estándares y amparados, cuando así se requiere, por los certificados de calidad correspondiente.

El Manual Original ha sido redactado en Idioma Español

El fabricante, se reserva el derecho a modificaciones sin previo aviso

Toda la documentación contenida en este manual es propiedad del fabricante y está prohibida su reproducción total o parcial.

2. Definición de producto

THT: Extractor helicoidal tubular para trabajar inmerso en zonas de riesgo de incendios, **400°C/2h y 300°C/2h**.

THT/CL: Ventiladores helicoidales tubulares con carcasa larga equipada con trampilla de inspección.

IMPORTANTE: Producto no apto para su uso en atmosferas explosivas.

Temperatura máxima del aire a transportar: Servicio S1 -20°C+ 40°C en continuo, apto también para climas cálidos con temperaturas hasta 50°C. Servicio S2 300°C/2h, 400°C/2h.

ATENCIÓN: En caso de EMERGENCIA, una vez finalizado su funcionamiento, el ventilador debe ser sustituido por otro nuevo. Ninguno de los componentes debe ser reparado ni recuperado.

3. Información general

- Verifique siempre los productos recepcionados.
- Después de desembalar el equipo debe comprobarse que no tiene desperfectos. Nunca debe instalar productos dañados
- No debe usar este equipo para propósitos distintos para los cuales fue diseñado, solo debe operar en las condiciones citadas en este manual.
- En caso de defecto o malfuncionamiento, debe informarse al representante autorizado, describiendo el problema, a fin de coordinar su devolución o posible reparación.
- Antes de poner en marcha el equipo, es necesario asegurarse que se ha leído las instrucciones de seguridad e instalación de este documento

4. Transporte, almacenamiento y manipulación

- Sujetar siempre el equipo por los puntos previstos. No levantar por los cables de alimentación, cajas de bornes, bocas de impulsión o aspiración.
- Antes de la instalación almacene los equipos en lugar seco, limpio y resguardado de las inclemencias del tiempo.

5. Seguridad

- No desmonte ni modifique el equipo. Esto puede ser perjudicial para el equipo o incluso ser causa de accidentes.
- No debe introducirse ningún objeto o dedos en las rejillas protectoras de las bocas, o conductos. Si fuera así, desconecte inmediatamente la alimentación del equipo.
- Nunca utilice un cable de alimentación si este está dañado.
- No opere el equipo si está instalado de forma forzada sobre una superficie curvada o inestable.
- No efectuar operaciones de inspección o mantenimiento del equipo sin antes asegurarse de:
 - Haberlo desconectado de su acometida eléctrica.
 - Que todos sus elementos estén en reposo.
- No debe operarse el equipo sin que haya sido correctamente instalado y protegidas las bocas de aspiración e impulsión, en caso necesario.

Las diferentes Series de Ventiladores y Extractores *del fabricante*, han sido diseñados y fabricados teniendo en cuenta la particularidad de Eliminación de Riesgo, para cumplir las condiciones de Seguridad Integrada.

Cuando su configuración y proceso de fabricación lo permiten, *el fabricante* incorpora directamente los dispositivos de Seguridad más adecuados. Si por sus condiciones de montaje o aplicación, ello no es posible en su origen, se dispone de todos los accesorios adicionales de Seguridad, para que sean implementados en el momento de su Instalación antes de la entrada en servicio.

6. Instalación

La instalación sólo debe ser realizada por personal calificado, familiarizado con la instalación, supervisión y mantenimiento de este tipo de equipos, usando las herramientas adecuadas.

Mecánica

- La fijación del equipo debe ser firme para asegurar una operación segura.
- Es necesario que la instalación impida contacto con la turbina del ventilador, mediante la aplicación de rejillas accesorios o instalando una tubería de conexión de longitud adecuada.
- Debe preverse el espacio necesario para la apertura de la puerta de registro. **(Fig. 2)**
- No conectar los codos cerca de las bridas de conexión del equipo **(Fig. 3)**
- Cuando se conectan los conductos, hay que tener en cuenta que la dirección del aire sea la correcta de acuerdo con las flechas de flujo del equipo. **(Fig. 1)**
- Finalizado el montaje mecánico, se tiene que verificar que la hélice o turbina gire libremente, sin roces ni tensiones
- Si existe posibilidad de condensación de agua en el equipo, será preciso aplicar medidas preventivas externas.

Eléctrica

- Asegúrese que el equipo está conectado a la fuente de alimentación de acuerdo con las indicaciones del esquema de conexión de este documento **(Fig. 4)**, y de la tapa de la caja de conexiones
- Para la acometida eléctrica de este ventilador debe utilizarse cable especial certificado de acuerdo con la normativa de incendios y con la sección acorde con la intensidad del equipo.
- **IMPORTANTE:** Cuando el equipo es controlado reduciendo la tensión, la intensidad del motor puede ser superior a la nominal.
- Verifique que las características eléctricas de la placa corresponden con las de la red de alimentación.
- Es necesario conectar un elemento de protección externo (relé, magneto térmico o fusible), según el reglamento vigente.
- Debe conectarse la toma de tierra del equipo.
- Si se utiliza el control de velocidad de motor, es necesario asegurarse que se puede garantizar un buen funcionamiento del motor.

Puesta en marcha

- Después de poner en marcha el equipo, es necesario asegurarse que el motor está girando correctamente, sin vibraciones y no provoca ruidos fuera de lo normal.
- Es necesario comprobar que el consumo real del motor no excede a lo indicado en la etiqueta del equipo, y éste no sufre calentamiento excesivo.
- No debe conmutar el encendido de forma intermitente, de modo que se pueda dañar el bobinado del motor o el aislamiento debido a sobrecalentamiento.

7. Mantenimiento

El mantenimiento debe llevarse a cabo por personal calificado.

- Los rodamientos están engrasados de por vida; no obstante es recomendable el cambio de los mismos a partir de 20.000 horas de funcionamiento efectivo.
- Si el ventilador no está equipado con un filtro de aire, el único mantenimiento es la limpieza de la turbina que debería realizarse al menos una vez cada seis meses.
- La hélice debe ser limpiada con precaución con el fin de no afectar el equilibrado de la misma.
- No se aconseja el uso de limpiadores químicos o sustancias agresivas que puedan dañar al equipo.
- Si alguna pieza tiene que ser sustituida, consulte con el distribuidor.

8. Eliminación

La eliminación descuidada del equipo o realizada de forma negligente puede causar contaminación. El proceso de supresión debe ser realizado cumpliendo con las normativas aplicadas en cada país.

9. Garantía

El uso incorrecto del equipo y de las instrucciones contenidas en este manual puede suponer la anulación de la garantía.

1. Start

All fans produced by **SODECA**, hereinafter *the manufacturer*, and the full line of accessories, have been manufactured in accordance with the strictest standards in relation to quality assurance, systems and production processes.

Their project, testing, manufacture and control structure has been configured in line with EU standards and regulations, especially in reference to current safety standards.

The materials used in our fans, and the standardised components of which they are made meet the same standards and, when so required, are backed up by the corresponding quality certificates.

The Original Manual was written in Spanish.

The manufacturer reserves the right to make modifications without prior notice.

All the documentation in this manual is the property of the manufacturer, and its total or partial reproduction is prohibited.

2. Product Definition

THT: Cased axial fans with for working inside fire danger zones, **400°C/2h and 300°C/2h**.

THT/CL: Long casing axial fan. With inspection hatch.

IMPORTANT: This product is not suitable for use in explosive environments.

Maximum temperature of air to be carried: S1 continuous operation -20°C +40°C. Also suitable for hot climates with temperatures up to 50°C. S2 operation 300°C/2h, 400°C/2h.

WARNING

If there is an EMERGENCY SITUATION and the fan has been working at high temperature, it has to be substituted by a new one. None of the fan components can be repaired or used again.

3. General Information

- Always check the products received.
- After unpacking the equipment, it must be checked to make sure that it is not damaged. Damaged products must never be installed.
- This equipment must not be used for purposes other than those for which it was designed; it must only operate under the conditions described in this manual.
- In the event of a defect or malfunction, this must be reported to the authorised representative, with a description of the problem, in order to coordinate its return or possible repair.
- Before starting up the equipment, it is important to ensure that the safety and installation instructions in this document have been read.

4. Transportation, storage and handling

- Always hold the equipment at the points provided for this. Do not lift it by the electrical cables, connection boxes, or the air inlet or outlet.
- Before installation, store the equipment in a clean, dry place, protected from inclement weather.

5. Safety

- Do not disassemble or modify the equipment. This could negatively affect the equipment or even cause accidents.
- Do not put your fingers or any objects into the protective grilles on ducts, inlets or outlets. If this were to occur, immediately disconnect the equipment's power supply.
- Never use a damaged power cable.
- Do not operate the equipment if it has been forcibly installed on a curved or unstable surface.
- Do not perform equipment inspection or maintenance without first checking the following:
 - That the equipment has been disconnected from the electrical supply and the safety switch is locked.
 - That all its components are at rest.
- The equipment must not be operated unless it has been properly installed and the inlet and outlet have been protected, if necessary.

In designing and manufacturing the various Series of *the manufacturer's* Fans and Extractors, Hazard Elimination has been taken into account, in order to meet the conditions for Integrated Safety.

When their configuration and manufacturing processes permit this, *the manufacturer* directly incorporates the most appropriate Safety Devices. If the conditions for installation or use mean that these devices cannot be incorporated at source, all additional safety accessories are available for implementation when the equipment is installed and before it is put into service.

6. Installation and Assembly

This equipment may only be installed by a qualified technician who is familiar with the installation, monitoring and maintenance of this type of equipment, and uses suitable tools.

Mechanical

- To ensure safe operation, the equipment must be firmly fixed.
- The installation must prevent contact with the fan's impeller through the use of grilles, accessories, or by installing a connecting tube of a suitable length.
- Sufficient space must be provided for opening the hatch cover (**Fig. 2**)
- Do not connect the elbows close to the equipment's connecting flanges or clamps (**Fig. 3**).
- When connecting the ducts, ensure that the airflow direction is correct in accordance with the arrows indicating flow direction through the equipment (**Fig. 1**).
- Once the mechanical assembly is complete, it is important to check that the impeller turns freely, with no friction or tension.
- If there is a possibility of water condensing in the equipment, external preventive measures must be taken.

Electrical

- Check if the equipment is connected to the power source in accordance with the instructions on the connection diagram in this document, (**Fig. 4**) and on the cover of the connection box.
- For the electrical supply connection for this fan, special cable certified as compliant with fire regulations must be used, of a suitable cross-section for the current the fan uses.
- **IMPORTANT:** When the equipment is controlled by reducing the voltage, the motor current may be higher than the rated value.
- Check if the electrical characteristics stated on the plate correspond to the power supply.
- An external protective component must be connected (a relay, magneto-thermal protection system or fuse), in accordance with current regulations.
- The equipment's earth connection must be connected.
- If the motor speed control is used, it must be guaranteed that the motor will operate correctly.

Start-up

- After starting up the motor, it is important to check that the motor is turning correctly, without vibrations or unusual noises.
- A check must be made to ensure that the motor's actual power consumption does not exceed the level stated on the equipment's label and that it does not heat up excessively.
- The machine must not be switched on and off intermittently, as this could damage the winding of the motor or the insulation, due to overheating.

7. Maintenance

Maintenance must be performed by qualified technicians.

- The bearings are greased and sealed for life. Nevertheless, changing them about every 20.000 hours effective running time is recommended.
- If the fan is not equipped with an air filter, the only maintenance required is to clean the impeller; this must be done at least once every six months.
- Care must be taken when cleaning the impeller, in order not to affect its balance.
- It is not advisable to use chemical cleaners or aggressive substances, as they could damage the equipment.
- If a part must be replaced, consult the distributor.

8. Disposal

Careless or negligent disposal of the equipment may cause contamination. The disposal process must be carried out in compliance with the standards and regulations applicable in the country.

9. Warranty

Incorrect use of the equipment and failure to observe the instructions in this manual may result in the cancellation of the warranty.

1. Introduction

Tous les ventilateurs **SODECA**, ci-après *le fabricant*, ainsi que la gamme complète des accessoires, ont été fabriqués selon les normes les plus rigoureuses applicables au processus de production, aux systèmes qualité et à l'assurance qualité. La structure de la conception, des essais, de la fabrication et des contrôles est configurée conformément aux règles de l'UE, particulièrement en ce qui concerne les normes de sécurité en vigueur.

Les matériaux employés et les composants normalisés intégrés à nos ventilateurs répondent aux exigences de ces normes et sont couverts, lorsque cela est nécessaire, par les certificats de qualité correspondants.

Le Manuel original a été rédigé en espagnol.

Le fabricant se réserve le droit d'y apporter toute modification sans préavis.

Toutes les informations contenues dans le présent manuel sont la propriété du fabricant et la reproduction de tout ou partie de celui-ci est interdite.

2. Définition du produit

THT: Extracteurs hélicoïdaux tubulaires pour travailler dans les zones à risques d'incendies **400 °C/2h et 300 °C/2h**.

THT/CL : Ventilateurs hélicoïdaux tubulaires à châssis long équipé d'un regard de visite.

IMPORTANT : Ce produit n'est pas conçu pour être utilisé en atmosphère explosive.

La température optimale de l'air à transporter se situe entre -20°C et +40°C en continu. Aussi résistant aux climats chauds avec des températures jusqu'à 50°C ou 400 °C/2h et 300 °C/2h.

ATTENTION: En cas d'urgence, une fois qu'il a terminé son fonctionnement, le ventilateur doit être remplacé par un nouveau. Aucun des composants doit être réparé ou récupéré.

3. Informations générales

- Dès réception, vérifier toujours l'état et la conformité des produits commandés.
- Après avoir retiré l'emballage de l'appareil, vérifier qu'il n'est pas endommagé. Ne jamais installer un produit endommagé.
- Ne pas utiliser cet appareil à d'autres fins que celles pour lesquelles il a été conçu ; il ne doit fonctionner que dans les conditions décrites dans cette notice.
- En cas de défaut ou de dysfonctionnement, vous devez informer le représentant habilité et décrire le problème afin d'organiser le renvoi ou l'éventuelle réparation de l'appareil.
- Avant la mise en service de l'appareil, assurez-vous d'avoir lu attentivement les consignes de sécurité et les instructions d'installation qui figurent dans le présent document.

4. Transport, stockage et manipulation

- Manipuler l'appareil en le tenant par les points de levage prévus à cet effet. Ne pas le soulever par les câbles d'alimentation, les boîtes à bornes et les orifices d'aspiration et de refoulement.
- Avant l'installation, stocker les appareils dans un endroit sec, propre et à l'abri des intempéries.

5. Sécurité

- Ne pas démonter ni modifier l'appareil. Cela peut l'endommager, voire provoquer des accidents.
- Ne pas insérer les doigts ou autres objets dans les grilles de protection des orifices ou des conduits. Si tel était le cas, couper immédiatement l'alimentation électrique de l'appareil.
- Si le câble d'alimentation est endommagé, ne jamais l'utiliser.
- Ne pas utiliser l'appareil lorsqu'il est placé sur une surface inclinée ou instable.
- Ne pas effectuer d'opérations d'inspection ou d'entretien sur l'appareil sans avoir préalablement vérifié :
 - Que l'appareil a été débranché de l'alimentation électrique et que l'interrupteur de sécurité a été verrouillé.
 - Que tous ses éléments ont été arrêtés.
- Ne pas utiliser l'appareil s'il n'a pas été correctement installé et si les orifices d'aspiration et de refoulement n'ont pas été protégés, le cas échéant.

Les différentes séries de ventilateurs et d'extracteurs *du fabricant*, ont été conçues et fabriquées en tenant compte de l'impératif d'Élimination des risques, afin de respecter les consignes de Sécurité intégrée.

Lorsque la configuration et le processus de fabrication le permettent, *le fabricant* intègre directement les dispositifs de sécurité les plus adaptés. Si ces dispositifs ne peuvent être intégrés à l'origine, du fait des conditions de montage ou d'application des appareils, tous les accessoires de sécurité supplémentaires sont disponibles et peuvent être mis en place au moment de l'installation, avant la mise en service.

6. Installation

L'installation ne doit être effectuée que par un personnel qualifié, familiarisé avec l'installation, la surveillance et l'entretien de ce type d'appareils, en utilisant les outils appropriés.

Mécanique

- L'appareil doit être fixé solidement afin d'assurer un fonctionnement en toute sécurité.
- Veiller à ce que l'installation ne rentre pas en contact avec la turbine du ventilateur, en plaçant des grilles, des accessoires ou en installant un tuyau de raccordement d'une longueur appropriée.
- Prévoir suffisamment d'espace pour l'ouverture de la porte de visite (**Fig. 2**)
- Ne pas raccorder les coudes près des brides de raccordement de l'appareil (**Fig. 3**).
- Lorsque que les conduits sont raccordés, veiller à ce que le sens de l'air soit conforme à celui des flèches du flux d'air de l'appareil (**Fig. 1**).
- Une fois le montage mécanique terminé, vérifier que l'hélice ou la turbine tourne librement, sans frottement ni contrainte.
- S'il existe un risque de condensation dans l'appareil, des mesures préventives doivent être mises en place à l'extérieur.

Électrique

- Vérifier que l'appareil est branché à la source d'alimentation conformément aux indications du schéma de branchement figurant dans le présent document (**Fig. 4**), et sur le couvercle du boîtier de raccordement.
- Un câble spécial certifié doit être utilisé pour l'alimentation électrique de ce ventilateur conformément à la réglementation en matière de sécurité incendie et la section du câble doit être adaptée à l'intensité de l'appareil
- **IMPORTANT** : Lorsque le moteur de l'appareil est régulé par réduction de tension, l'intensité du moteur peut être supérieure à l'intensité nominale.
- Vérifier que les caractéristiques électriques indiquées sur la plaque signalétique correspondent bien à celles du réseau d'alimentation.
- Un dispositif de protection externe doit être branché (relais, magnétothermique ou fusible) conformément au règlement en vigueur.
- L'appareil doit être relié à la prise de terre.
- Si le contrôle de vitesse du moteur est utilisé, vérifier que le bon fonctionnement du moteur peut être garanti.

Mise en service

- Après la mise en route de l'appareil, vérifier que le moteur fonctionne correctement, sans vibrations et sans bruits anormaux.
- Vérifier que la consommation réelle du moteur n'excède pas les valeurs indiquées sur l'étiquette de l'appareil et qu'il n'est pas soumis à un échauffement excessif.
- Ne pas procéder à l'allumage de manière intermittente, afin d'éviter que le bobinage du moteur ou l'isolation ne soit endommagé suite à une surchauffe.

7. Maintenance

Les opérations de maintenance doivent être effectuées par un personnel qualifié.

- Les roulements sont graissés à vie ; il est toutefois recommandé de les changer à partir de 20.000 heures de fonctionnement effectif.
- Si le ventilateur n'est pas équipé d'un filtre à air, le seul entretien nécessaire est le nettoyage de la turbine qui devrait être réalisé au moins une fois tous les six mois.
- La hélice doit être nettoyée avec précaution afin de ne pas affecter son équilibrage.
- Il est recommandé de ne pas utiliser de produits de nettoyage chimiques ou de substances agressives pouvant endommager l'appareil.
- Si une pièce doit être remplacée, contactez votre distributeur.

8. Élimination

L'élimination inappropriée de l'appareil ou réalisée de manière inappropriée peut entraîner une pollution de l'environnement. L'élimination doit être réalisée conformément aux réglementations en vigueur dans chaque pays.

9. Garantie

L'utilisation incorrecte de l'appareil et le non-respect des instructions contenues dans la présente notice entraînent l'annulation de la garantie.

1. Einleitung

Alle Ventilatoren der Marke **SODECA**, im Folgenden als *der Hersteller* bezeichnet, sowie die gesamte Zubehörreihe werden unter strengsten Produktions- und Qualitätskontrollen produziert.

Der gesamte Entwicklungsprozess, von der Entwicklung über Prüf- und Produktionsverfahren bis hin zur Endkontrolle, entspricht den einschlägigen EU-Richtlinien und trägt insbesondere den geltenden Sicherheitsnormen Rechnung.

Die für die Herstellung unserer Ventilatoren verwendeten Rohstoffe und Normteile entsprechen ebenfalls den diesbezüglich geltenden Richtlinien und sind, soweit erforderlich, mit entsprechenden Qualitätszertifikaten ausgezeichnet.

Die Originalanleitung wurde in spanischer Sprache verfasst.

Der Hersteller behält sich Änderungen ohne vorherige Ankündigung vor.

Die gesamte in dieser Anleitung enthaltene Dokumentation ist Eigentum des Herstellers. Die Vervielfältigung in Teilen oder als Ganzes ist untersagt.

2. Definition des Produkts

THT: Rohr-Axialventilatoren zum Einsatz in feuergefährdeten Bereichen, **400°C/2h und 300°C/2h.**

THT/CL: Rohrförmige Axial-Ventilatoren mit langem Gehäuse mit Inspektionsklappe.

WICHTIG: Das Produkt ist nicht für den Einsatz in Ex-Bereichen.

Die Höchsttemperatur der zu befördernden Luft liegt zwischen -20 °C und +40 °C im Dauerbetrieb. Auch geeignet für heiße Klimazonen mit Temperaturen von bis zu 50°C bzw. bei 300°C/2h und 400°C/2h.

ACHTUNG: Im NOTFALL muss der Ventilator nach Beendigung des Betriebs durch einen neuen ersetzt werden. Keine Komponente darf repariert oder wiederhergestellt werden.

3. Allgemeine Informationen

- Die gelieferten Produkte stets überprüfen.
- Nach dem Auspacken muss das Gerät auf mögliche Defekte untersucht werden. Beschädigte Produkte dürfen unter keinen Umständen installiert werden.
- Dieses Gerät darf nur für den vorgesehenen Verwendungszweck eingesetzt und unter den in dieser Anleitung genannten Bedingungen betrieben werden.
- Im Falle von Defekten oder Funktionsstörungen ist eine Beschreibung des Problems an den autorisierten Vertreter zu senden, um die Rückgabe oder mögliche Reparatur des Geräts zu vereinbaren.
- Vor Inbetriebnahme des Geräts die Sicherheits- und Installationshinweise in diesem Dokument aufmerksam lesen.

4. Transport, Lagerung und Handhabung.

- Das Gerät stets an den dafür vorgesehenen Punkten anheben. Niemals an den Stromkabeln, Klemmenkästen oder Ansaug-/Ausblasöffnungen anheben.
- Das Gerät bis zur Installation an einem trockenen, sauberen und vor Witterungseinflüssen geschützten Ort lagern.

5. Sicherheit

- Das Gerät nicht zerlegen oder anderweitig manipulieren. Die Nichtbeachtung dieses Hinweises kann zu Schäden am Gerät oder sogar zu Unfällen führen.
- Niemals Gegenstände oder die Finger in die Schutzgitter der Öffnungen oder Kanalleitungen halten. In einem solchen Fall unverzüglich die Stromversorgung des Geräts ausschalten.
- Niemals ein beschädigtes Stromkabel verwenden.
- Das Gerät nicht betreiben, wenn es auf einer gekrümmten oder instabilen Oberfläche verspannt installiert ist.
- Vor Inspektions- oder Wartungsarbeiten am Gerät unbedingt Folgendes sicherstellen:
 - Das Gerät wurde von der Netzversorgung getrennt der Schutzschalter blockiert.
 - Sämtliche Komponenten sind vollständig zum Stillstand gekommen.
- Das Gerät nur betreiben, wenn es korrekt installiert ist und die Ansaug- und Ausblasöffnungen, sofern erforderlich, geschützt sind.

Die verschiedenen Baureihen der Ventilatoren und Absauggeräte *des Herstellers* wurden speziell unter Berücksichtigung der Maßnahmen zur Risikovermeidung entwickelt und hergestellt und erfüllen die grundlegenden Sicherheits- und Gesundheitsvorschriften.

Sofern Design und Herstellungsprozess es erlauben, baut *der Hersteller* direkt die am besten geeigneten Sicherheitsvorrichtungen ein. Wenn dies auf Grund der Montage- oder Anwendungsbedingungen nicht möglich ist,

werden alle zusätzlichen Sicherheitszubehörteile für den Einbau am Installationsort vor der Inbetriebnahme zur Verfügung gestellt.

6. Installation

Die Installation darf nur durch Fachpersonal, das mit der Installation, Überwachung und Wartung dieser Art von Geräten vertraut ist, sowie unter Verwendung geeigneter Werkzeuge erfolgen.

Mechanik

- Das Gerät muss fest verankert sein, um einen sicheren Betrieb zu gewährleisten.
- Die Installation muss so erfolgen, dass ein Kontakt mit dem Laufrad des Ventilators verhindert wird, entweder durch Verwendung von Schutzgittern bzw. Zubehörteilen oder durch Installation eines Verbindungsrohrs geeigneter Länge.
- Es muss ausreichend Freiraum zum Öffnen des Inspektionsdeckels belassen werden (**Abb. 2**).
- Die Verbindungsstücke nicht in unmittelbarer Nähe der Anschlussflansche des Geräts installieren (**Abb. 3**).
- Beim Anschluss der Kanalleitungen ist darauf zu achten, dass die Strömungsrichtung der Luft den Pfeilmarkierungen am Gerät entspricht. (**Abb. 1**)
- Nach Abschluss der mechanischen Installation ist zu prüfen, dass sich das Flügel-/Laufrad ohne Berührungen und ohne Zugbelastung frei dreht.
- Falls das Risiko von Kondenswasserbildung im Gerät besteht, sind entsprechende externe Vorsorgemaßnahmen zu treffen.

Elektrik

- Sicherstellen, dass das Gerät in Übereinstimmung mit dem Schaltschema in diesem Dokument an das Netzteil (**Abb. 4**) und den Klemmenkastendeckel angeschlossen ist.
- Für den elektrischen Anschluss dieses Ventilators ist ein zertifiziertes Spezialkabel zu verwenden, das die Brandschutzvorschriften erfüllt und einen für die Stromstärke des Geräts ausgelegten Querschnitt aufweist.
- **WICHTIG:** Wenn das Gerät mit verringerter Spannung betrieben wird, kann die Stromstärke des Motors den Nennwert überschreiten.
- Sicherstellen, dass die elektrischen Kenndaten laut Typenschild der Netzversorgung entsprechen.
- Die geltenden gesetzlichen Bestimmungen schreiben den Anschluss einer externen Schutzeinrichtung (Relais, Leitungsschutzschalter oder Schmelzsicherung) vor.
- Die Schutzeinrichtung muss mit dem Erdungsanschluss des Geräts verbunden werden.
- Bei Nutzung der Drehzahlregelung des Motors muss darauf geachtet werden, dass der einwandfreie Betrieb des Motors gewährleistet ist.

Inbetriebnahme

- Nach der Inbetriebnahme des Geräts ist zu prüfen, dass sich der Motor korrekt dreht, ohne dass es zu Vibrationen oder ungewöhnlicher Geräusentwicklung kommt.
- Es muss geprüft werden, dass der tatsächliche Verbrauch des Motors nicht den auf dem Typenschild des Geräts angegebenen Wert übersteigt und er sich nicht überhitzt.
- Das Gerät nicht intermittierend ein- und ausschalten, da ansonsten die Motorwicklung oder die Isolierung infolge von Überhitzung beschädigt werden kann.

7. Wartung

Die Wartung muss durch qualifiziertes Personal erfolgen.

- Alle Lager sind dauergeschmiert; nach 20.000 Stunden effektiven Betriebsstunden sollten sie jedoch besser ausgewechselt werden.
- Wenn der Ventilator nicht mit einem Luftfilter ausgestattet ist, muss zur Wartung lediglich das Laufrad mindestens alle sechs Monate gereinigt werden.
- Das Laufrad vorsichtig reinigen, damit keine Unwucht entsteht.
- Von der Verwendung chemischer Reinigungsmittel oder aggressiver Stoffe wird abgeraten, da diese zu Schäden am Gerät führen können.
- Wenn Bauteile ausgetauscht werden müssen, mit dem Vertriebshändler Kontakt aufnehmen.

8. Entsorgung

Eine unsachgemäße oder nachlässige Entsorgung des Geräts kann Umweltverschmutzung zur Folge haben. Bei der Entsorgung sind die im jeweiligen Einsatzland geltenden Bestimmungen zu beachten.

9. Garantie

Der unsachgemäße Betrieb des Geräts und die Nichtbeachtung der Hinweise in dieser Anleitung können zum Erlöschen der Garantie führen.



1. Início

Todos os ventiladores **SODECA**, doravante o fabricante, assim como a linha completa de acessórios, foram fabricados segundo as normas mais rigorosas de processos de produção, sistemas e garantia de qualidade.

A sua estrutura de projeto, ensaios, fabrico e controlo está configurada de acordo com as diretivas da UE e muito particularmente no que se refere às normas de segurança vigentes.

Os materiais utilizados e os componentes normalizados incluídos nos nossos ventiladores estão de acordo com as mesmas normas e são amparados, sempre que necessário, pelos respetivos certificados de qualidade.

O Manual Original foi redigido em língua espanhola

O fabricante reserva-se o direito de efetuar alterações sem aviso prévio

Toda a documentação contida neste manual é propriedade do fabricante e a sua reprodução total ou parcial não é permitida.

2. Definição do produto

THT: Exaustor helicoidal tubular para funcionamento dentro da zona de risco de incêndio **400°C/2h e 300°C/2h**.

THT/CL: Ventiladores helicoidais tubulares com carcaça comprida. equipada com abertura de inspeção.

IMPORTANTE: Produto não adequado para utilização em atmosferas explosivas.

Temperatura máxima do ar a transportar: Serviço S1 -20°C+ 40°C em contínuo, apto também para climas quentes com temperaturas até 50°C. Serviço S2 300°C/2h, 400°C/2h.

AVISO: No caso do ventilador ter estado a trabalhar a alta temperatura, TEM de ser substituído por um novo. Nenhum componente pode ser reparado ou recuperado ou ser reutilizado.

3. Informação geral

- Verifique sempre os produtos recebidos.
- Depois de desembalar o equipamento, deve verificar desse não tem defeitos. Nunca deve instalar produtos danificados
- Não deve utilizar este equipamento para outros efeitos que não aqueles para os quais foi concebido, devendo apenas utilizá-lo nas condições descritas neste manual.
- Em caso de defeito ou funcionamento incorreto, deve informar o representante autorizado, descrevendo o problema, a fim de coordenar a sua devolução ou possível reparação.
- Antes de pôr o equipamento em funcionamento, convém certificar-se de que leu as instruções de segurança e instalação deste documento

4. Transporte, armazenamento e manuseamento

- Pegar no equipamento sempre pelos pontos previstos. Não levantar pelos cabos de alimentação, caixas de terminais e bocas de impulsão ou aspiração.
- Antes da instalação, armazene os equipamentos em lugar seco, limpo e resguardado das intempéries.

5. Segurança

- Não desmonte nem modifique o equipamento. Pode ser prejudicial para o equipamento ou até provocar acidentes.
- Não deve introduzir objetos ou dedos nas grelhas protetoras das bocas ou condutas. No caso de isso acontecer, desligue imediatamente o equipamento da alimentação elétrica.
- Nunca utilize um cabo de alimentação que esteja danificado.
- Não utilize o equipamento se estiver instalado de forma forçada sobre uma superfície curva ou instável.
- Não efetuar operações de inspeção ou manutenção do equipamento sem antes se ter assegurado de que:
 - O desligou da alimentação elétrica e bloqueou o interruptor de segurança.
 - Todos os seus elementos estão em repouso.
- Não deve utilizar o equipamento se este não tiver sido corretamente instalado e se as bocas de aspiração e impulsão não estiverem protegidas, caso necessário.

As diferentes séries de ventiladores e extratores do fabricante foram concebidas e fabricadas tendo em conta a particularidade de eliminação de risco, de modo a cumprir as condições de segurança integrada.

Quando a sua configuração e processo de fabrico o permitem, o fabricante incorpora diretamente os dispositivos de segurança mais adequados. Se, devido às condições de montagem ou de aplicação, isso não for possível na sua origem, são disponibilizados todos os acessórios adicionais de segurança para que sejam colocados no momento da sua instalação antes da entrada em funcionamento.

6. Instalação

A instalação só deve ser realizada por pessoal qualificado, familiarizado com a instalação, supervisão e manutenção deste tipo de equipamentos, utilizando as ferramentas adequadas.

Mecânica

- A fixação do equipamento deve ser firme, para assegurar um funcionamento seguro.
- É necessário que a instalação impeça o contacto com a turbina do ventilador, através da aplicação de grelhas, acessórios ou instalando uma tubagem de ligação com o comprimento adequado.
- Deve prever-se espaço necessário para a abertura da tampa de registo (**Fig. 2**)
- Não ligar os cotovelos perto das flanges de ligação do equipamento (**Fig. 3**).
- Quando se ligam as condutas, é preciso ter em consideração a direção correta do ar, de acordo com as setas de fluxo do equipamento. (**Fig. 1**)
- Uma vez terminada a montagem mecânica, é necessário verificar se a hélice ou a turbina roda livremente, sem fricção nem tensão
- Se existe a possibilidade de condensação de água no equipamento, será preciso aplicar medidas preventivas externas.

Eléctrica

- Certifique-se de que o equipamento está ligado à fonte de alimentação de acordo com as indicações do esquema de ligação deste documento (**Fig. 4**) e da tampa da caixa de ligações.
- Para a alimentação eléctrica deste ventilador, deve utilizar-se cabo especial certificado de acordo com a diretiva relativa a incêndios e com a secção conforme a intensidade do equipamento.
- **IMPORTANTE:** Quando o equipamento é controlado reduzindo a tensão, a intensidade do motor pode ser superior à nominal.
- Verifique se as características eléctricas da placa correspondem às da rede de alimentação.
- É necessário ligar um elemento de proteção externo (relé, disjuntor magnetotérmico ou fusível), de acordo com o regulamento vigente.
- Deve ligar-seo equipamento à terra.
- No caso de se utilizar o controlo de velocidade do motor, é necessário certificar-se de que motor funciona corretamente.

Colocação em funcionamento

- Depois de colocar o equipamento em funcionamento, é preciso certificar-se de que o motor está a rodar corretamente, sem vibrações, e de que não provoca ruídos anormais.
- É necessário verificar se o consumo real do motor não excede o indicado na etiqueta do equipamento e se este não aquece excessivamente.
- Não deve comutar a ligação de forma intermitente, de modo a danificar o enrolamento do motor ou o isolamento devido a sobreaquecimento..

7. Manutenção

A manutenção deve ser executada por pessoal qualificado.

- Os rolamentos estão lubrificados permanentemente: para além disso, é recomendável a substituição dos mesmos a partir das 20.000 horas de funcionamento efectivo.
- Se o ventilador não estiver equipado com um filtro de ar, a única manutenção é a limpeza da turbina, que deverá ser realizada pelo menos uma vez em cada seis meses.
- Na limpeza da hélice é necessário tomar precauções para não afetar o seu equilíbrio.
- Não se aconselha a utilização de agentes de limpeza químicos ou substâncias agressivas que possam danificar o equipamento.
- Se for necessário substituir alguma peça, consulte o distribuidor.

8. Eliminação

A eliminação descuidada do equipamento ou realizada de forma negligente pode provocar contaminação. O processo de supressão deve ser realizado de acordo com as diretivas aplicadas em cada país.

9. Garantia

A utilização incorreta do equipamento e das instruções contidas neste manual pode implicar a anulação dos efeitos da garantia

1. Inizio

Tutti i ventilatori **SODECA**, di seguito indicato come *il fabbricante*, così come la linea completa di accessori, sono stati fabbricati secondo gli standard più severi dei processi di produzione, dei sistemi di qualità e di assicurazione della qualità. La struttura del progetto, dei collaudi, della fabbricazione e del controllo è configurata secondo le normative della UE, e in particolare per quanto concerne le norme di sicurezza in vigore.

I materiali utilizzati e i componenti normalizzati integrati nei nostri ventilatori rispettano gli stessi standard e, quando occorre, sono coperti dai certificati di qualità pertinenti.

Il manuale originale è stato redatto in lingua spagnola.

Il fabbricante si riserva il diritto di apportare modifiche senza preavviso.

Tutta la documentazione contenuta nel presente manuale è di proprietà del fabbricante e ne è vietata la riproduzione totale o parziale.

2. Definizione del prodotto

THT: Estrattori elicoidali intubati per lavorare nella zona a rischio di incendio, **400°C/2h e 300°C/2h**.

THT/CL: Ventilatori elicoidali tubolari con carcassa lunga provvisti di sportello di ispezione.

IMPORTANTE: Prodotto non idoneo all'uso in atmosfere esplosive.

Temperatura massima dell'aria da trasportare: Servizio S1 -20°C + 40°C in continuo, adatto anche per clima caldo con temperature fino 50°C. Servizio S2 300°C/2h, 400°C/2h.

ATTENZIONE: Se si verifica una SITUAZIONE D'EMERGENZA ed il ventilatore ha lavorato in presenza di alta temperatura, dovrà essere sostituito con uno nuovo. Nessun componente del ventilatore potrà essere riparato o riutilizzato.

3. Informazioni generali

- Verificare sempre i prodotti al ricevimento.
- Dopo aver disimballato l'apparecchiatura, occorre verificare l'assenza di danni. Non installare mai prodotti danneggiati.
- Non usare questa apparecchiatura per scopi diversi da quelli per i quali è stata progettata. Utilizzarla esclusivamente nelle condizioni indicate nel presente manuale.
- In caso di difetti o funzionamento anomalo, informare il rappresentante autorizzato descrivendo il problema in modo da pianificarne la restituzione o l'eventuale riparazione.
- Prima di mettere in funzione l'apparecchiatura, occorre accertarsi di aver letto le istruzioni di sicurezza e di installazione del presente documento.

4. Trasporto, immagazzinaggio e movimentazione

- Sostenere sempre l'apparecchiatura dai punti previsti all'uso. Non sollevarla dai cavi di alimentazione, dalle morsettiere o dalle bocchette di mandata o aspirazione.
- Prima dell'installazione, immagazzinare l'apparecchiatura in un luogo asciutto, pulito e protetto da condizioni meteorologiche avverse.



5. Sicurezza

- Non smontare o modificare l'apparecchiatura. Così facendo, si potrebbe danneggiarla o perfino dare luogo a incidenti.
- Non introdurre oggetti o le dita nelle griglie di protezione delle bocchette o dei condotti. Se dovesse prodursi uno di questi casi, scollegare immediatamente l'alimentazione dall'apparecchiatura.
- Non utilizzare mai un cavo di alimentazione danneggiato.
- Non utilizzare l'apparecchiatura se è installata in modo forzato su una superficie curva o instabile.
- Non realizzare operazioni di ispezione o manutenzione dell'apparecchiatura se non dopo essersi accertati:
 - Di averla scollegata dall'alimentazione elettrica e aver bloccato l'interruttore di sicurezza.
 - Che tutti i suoi elementi siano a riposo.
- Non utilizzare l'apparecchiatura se non è stata installata correttamente e se le bocchette di aspirazione e mandata non sono state protette, nel caso sia necessario.

Le varie serie di ventilatori ed estrattori *del fabbricante* sono state progettate e costruite tenendo presente la peculiarità dell'eliminazione del rischio, per rispettare le condizioni di sicurezza integrata.

Quando la configurazione e il processo produttivo lo consentono, *il fabbricante* integra direttamente i dispositivi di sicurezza più idonei. Se, in ragione delle condizioni di montaggio o applicazione, ciò non è possibile all'origine, tutti gli accessori supplementari di sicurezza vengono predisposti per essere implementati al momento dell'installazione, prima della messa in servizio.

6. Installazione

L'installazione deve essere realizzata esclusivamente da personale qualificato, che conosca bene le modalità di installazione, supervisione e manutenzione di questo tipo di apparecchiature, utilizzando strumenti idonei.

Meccanica

- L'apparecchiatura deve essere fissata in modo saldo, tale da consentirne il funzionamento in sicurezza.
- L'installazione deve impedire il contatto con la turbina del ventilatore mediante l'applicazione di griglie, accessori o l'impiego di una tubatura di connessione di lunghezza idonea.
- Occorre prevedere lo spazio necessario all'apertura del coperchio di registro (**Fig. 2**).
- Non collegare i gomiti vicino alle staffe di connessione dell'apparecchiatura (**Fig. 3**).
- Quando si collegano i condotti, occorre controllare che la direzione dell'aria segua le frecce di flusso dell'apparecchiatura. (**Fig. 1**)
- Al termine del montaggio meccanico, occorre verificare che l'elica o la turbina girino senza intralci, attriti o tensioni.
- Se esiste la possibilità di condensa di acqua nell'apparecchiatura, occorrerà applicare misure preventive esterne.

Elettrica

- Accertarsi che l'apparecchiatura sia collegata alla sorgente di alimentazione secondo le indicazioni riportate sullo schema di connessione del presente documento (**Fig. 4**) e sul coperchio della scatola elettrica.
- Per la connessione elettrica di questo ventilatore, occorre usare un cavo speciale certificato in ottemperanza alla normativa antincendio e della sezione idonea all'intensità dell'apparecchiatura.
- **IMPORTANTE:** Quando si controlla l'apparecchiatura riducendo la tensione, l'intensità del motore può essere superiore a quella nominale.
- Verificare che le caratteristiche elettriche della targhetta corrispondano a quelle della rete di alimentazione.
- Occorre collegare un elemento di protezione esterno (relè, magnetotermico o fusibile), in base alle normative in vigore.
- Occorre collegare la presa di terra dell'apparecchiatura.
- Se si utilizza il controllo di velocità del motore, occorre accertarsi che sia possibile garantire il buon funzionamento di quest'ultimo.

Messa in funzione

- Dopo aver messo in funzione l'apparecchiatura, occorre accertarsi che il motore stia girando correttamente, senza vibrazioni o rumorosità superiori al normale.
- Occorre verificare che il consumo reale del motore non superi quello indicato nell'etichetta dell'apparecchiatura e che quest'ultima non si surriscaldi.
- Non accendere e spegnere a intermittenza, onde evitare di danneggiare la bobina del motore o l'isolamento a causa del surriscaldamento.

7. Manutenzione

La manutenzione deve essere realizzata da personale qualificato.

- I cuscinetti sono ingrassati a vita. Ciononostante, è consigliabile sostituirli a partire da 20.000 ore di funzionamento effettivo.
- Se il ventilatore non è dotato di filtro dell'aria, l'unica manutenzione necessaria è la pulizia della turbina, da realizzare almeno una volta ogni sei mesi.
- La girante dovrà essere pulita con attenzione al fine di evitare di intaccare l'equilibratura della stessa.
- Non si consiglia di usare detergenti chimici o sostanze aggressive che possano danneggiare l'apparecchiatura.
- Nel caso in cui occorra sostituire qualche parte, consultare il distributore.

8. Smaltimento

Trascuratezza o negligenza nello smaltimento dell'apparecchiatura possono provocare contaminazione. Il processo di smaltimento deve essere realizzato nel rispetto delle normative in vigore in ciascun Paese.

9. Garanzia

L'uso non corretto dell'apparecchiatura e delle istruzioni contenute nel presente manuale può comportare l'annullamento della garanzia.

1. Johdanto

Kaikki **SODECAN** – tästä eteenpäin *valmistaja* – puhaltimet, sekä koko lisätarvikkeiden tuotesarja, on valmistettu äärimmäisen tarkkojen tuotanto-, järjestelmä- ja laadunvarmistusstandardien mukaisesti.

Niiden suunnittelun, koestuksen, valmistuksen ja valvonnan rakenne on laadittu Euroopan unionin määräysten mukaisesti, ja erityisesti voimassa olevien turvallisuusmääräysten mukaisesti.

Puhaltimissamme käytetyt materiaalit ja standardisoidut komponentit kuuluvat näihin samoihin standardeihin ja tarpeen vaatiessa niillä on vastaavat sertifikaatit.

Alkuperäinen käyttöohje on laadittu espanjaksi.

Valmistaja varaa oikeuden muutosten tekemiseen ilman ennakoilmoitusta.

Kaikki tämän ohjekirjan sisältämät asiakirjat ovat valmistajan omaisuutta ja niiden toisintaminen kokonaan tai osittain on kiellettyä.

2. Tuotteen määritelmä

THT: Putkimaiset aksiaalipuhaltimet tulipalovaara-alueella työskentelyyn, **400°C/2h ja 300°C/2h.**

THT/CL: kierteiset putkipuhaltimet pitkällä rungolla. varustettu tarkastusluukulla.

TÄRKEÄÄ: Tuote ei sovi käytettäväksi räjähdysalttiissa tiloissa.

Kuljetettavan ilman maksimilämpötila: S1 jatkuvassa käytössä -20°C +40°C. Soveltuu myös lämpimään ilmastoon, 50 °C asti. S2 käyttö 300°C/2h, 400°C/2h.

VAROITUS: Jos on tapahtunut hätätilanne ja puhallin on työskennellyt korkeassa lämpötilassa on se vaihdettava uuteen. Mitään puhaltimen osia ei voi käyttää uudelleen.

3. Yleistiedot

- Tarkista aina vastaanottamasi tuotteet.
- Kun purat laitteen pakkauksesta, varmista, ettei siinä ole vikoja. Viallisia tuotteita ei saa asentaa.
- Tätä laitetta ei saa käyttää muihin kuin sen suunniteltuihin käyttötarkoituksiin ja sitä saa käyttää vain tässä ohjekirjassa mainituissa olosuhteissa.
- Mikäli laitteessa on puutteita tai toimintavikoja, ilmoita asiasta valtuutetulle edustajalle kuvaamalla ongelma ja sovi valtuutetun edustajan kanssa laitteen palauttamisesta tai mahdollisesta korjauksesta.
- Ennen laitteen käynnistämistä sinun tulee varmistaa, että olet lukenut tähän käyttöohjeeseen sisältyvät turvallisuuteen ja asentamiseen liittyvät ohjeet.

4. Kuljetus, varastointi ja käsittely

- Nosta aina laitetta siihen tarkoitukseen varatuista pisteistä. Älä nosta laitetta sen virtakaapeleista, jakorasioista tai poisto- ja imuaukoista.
- Jos laite täytyy varastoida ennen sen asentamista, varastoi se kuivaan ja puhtaaseen tilaan suojattuna sääolosuhteilta.

5. Turvallisuus

- Älä pura tai muuta laitetta. Se saattaa vahingoittaa laitetta ja aiheuttaa jopa onnettomuuksia.
- Aukkojen tai kanavien suojaristikoihin ei saa työntää esineitä eikä sormia. Mikäli näin tapahtuu, katkaise laitteesta virta välittömästi.
- Älä koskaan käytä virtakaapelia, jos se on viallinen.
- Älä käytä laitetta, jos se on asennettu väärin kaarevalle tai epävakaalle pinnalle.
- Älä suorita laitteen tarkastus- tai huoltotoimenpiteitä varmistamatta ensin, että
 - olet irrottanut kytkennän sähkövirransyötöstä ja lukinnut turvakatkaisijan
 - kaikki laitteen komponentit ovat lepotilassa
- Laitetta ei saa käyttää, ellei se ole asianmukaisesti asennettu tai jos imu- ja puhallusaukkoja ei ole tarpeen vaatiessa asianmukaisesti suojattu.

Valmistajan erilaiset puhallin- ja poistopuhallinsarjat on suunniteltu ja valmistettu ottaen huomioon riskienpoistoon liittyvät tekijät kokonaisvaltaisen turvallisuuden ehtojen täyttämiseksi.

Kun laitteen määritys ja valmistusprosessi sen sallii, *valmistaja* sisällyttää siihen suoraan kaikkein asianmukaisimmat turvallisuuselementit. Jos tämä ei ole lähtökohtaisesti mahdollista laitteen asennus- tai käyttöolosuhteista johtuen, saatavissa on kaikki mahdolliset turvallisuuteen liittyvät lisävarusteet, jotka voidaan ottaa käyttöön laitteen asennushetkellä ennen sen käytön aloittamista.

6. Asentaminen

Asentamisen saa suorittaa ainoastaan siihen pätevä henkilökunta, joka tuntee tämän tyyppisten laitteiden asentamisen, valvonnan ja huollon, sekä käyttää asianmukaisia työkaluja.

Mekaaninen asennus

- Laitteen tulee olla tukevasti kiinnitetty turvallisen toiminnan takaamiseksi.
- Asennuksessa tulee estää pääsy puhaltimen siipipyöriin asentamalla asianmukaiset ristikot, lisävarusteet tai oikean pituisen liitäntäputken.
- Asennuksessa tulee huomioida riittävä tila tarkastusluukun kannen avaamiseksi (**kuva. 2**)
- Kulmaosia ei saa kytkeä lähelle laitteen kytkentälaippoja ja kiinnikkeitä (**Kuva. 3**).
- Kun kanavat liitetään laitteeseen, tulee huomioida, että ilman virtaussuunta on oikea laitteessa ilmoitettujen virtaussuuntanuolien mukaisesti. (**Kuva. 1**)
- Kun mekaaninen asennus on suoritettu loppuun, tulee tarkistaa, että siipipyörä pyörii vapaasti hankaamatta tai kiristämättä.
- Mikäli veden kondensoituminen laitteeseen on mahdollista, tulee ryhtyä ulkoisiin ennaltaehkäiseviin toimenpiteisiin.

Sähköasennus

- Varmista, että laite on kytketty virtalähteeseen tässä asiakirjassa olevan kytkentäkaavion ohjeiden mukaisesti (**kuva 4**), sekä liitäntärasian kannessa ilmoitetulla tavalla.
- Tämän puhaltimen sähköliittämissä tulee käyttää erityistä, sertifioitua kaapelia paloturvallisuusmääräysten mukaisesti ja kaapelin poikkipinnan tulee olla laitteen tehoon sopiva.
- **TÄRKEÄÄ:** Kun laitetta ohjataan jännitettä vähentämällä, moottorin sähkövirta saattaa olla nimellisarvoa suurempi
- Varmista, että tietokyltissä ilmoitetut sähköominaisuudet vastaavat virtaverkon ominaisuuksia.
- Laitteistoon täytyy kytkeä ulkoinen suojaelementti (rele, lämpömagneettinen ylivirtakatkaisija tai varoke) voimassa olevien säännösten mukaisesti.
- Laitteiston maadoitus on kytkettävä.
- Jos käytetään moottorin nopeudenohjausta, tulee varmistaa, että moottorin asianmukainen toiminta voidaan taata.

Käynnistäminen

- Kun laite on käynnistetty, tulee varmistaa, että moottori pyörii oikein, ilman tärinää ja tavallisuudesta poikkeavaa melua aiheuttamatta.
- Täytyy muistaa tarkistaa, että moottorin todellinen kulutus ei ylitä laitteen etiketissä mainittua arvoa eikä moottori kärsi liiallisesta kuumentumisesta.
- Laitetta ei tule käynnistää ja pysäyttää useita kertoja peräjälkeen. Muussa tapauksessa moottorin käämitys saattaa vioittua tai eristys vahingoittua ylikuumentumisesta johtuen.

7. Huolto

Huoltotöiden suorittajan tulee olla kyseiseen työhön pätevä henkilö.

- Laakerit on pysyvästi voideltu ja sinetöity. Tästä huolimatta suosittelemme niiden vaihtamista aina 20.000 tunnin tehollisen käytön jälkeen.
- Jos puhaltimessa ei ole ilmansuodinta, ainoa tarvittava huolto on siipipyörän puhdistaminen, joka tulee suorittaa vähintään kuuden kuukauden välein.
- Siipipyörää puhdistettaessa on oltava varovainen, jotta se ei vaikuta sen tasapainoon
- Emme suosittele kemiallisten puhdistusaineiden tai aggressiivisten aineiden käyttöä, jotka saattaisivat vahingoittaa laitetta.
- Jos jokin osista tulee vaihtaa, ota yhteyttä jälleenmyyjään.

8. Käytöstä poistaminen

Laitteen huolimaton tai sääntöjen vastainen käytöstä poistaminen saattaa aiheuttaa saastumista. Poistoprosessi tulee suorittaa kunkin maan lakeja ja määräyksiä noudattaen.

9. Takuu

Laitteen asiaton ja tämän ohjekirjan sisältämien ohjeiden vastainen käyttö saattaa aiheuttaa takuun peruuntumisen.

1. Введение

Вентиляторы компании **SODECA**, далее *производителя*, и полная линия комплектующих деталей к вентиляторам произведены в соответствии со строжайшими требованиями стандартов производственных процессов, систем и гарантии качества. Организация проектирования, промышленных испытаний, технологических процессов и контроля качества соответствует стандартам ЕС, при этом особое внимание уделяется действующим нормам безопасности. Используемые материалы и стандартизированные компоненты, встраиваемые в производимые нами вентиляторы, также соответствуют данным стандартам, о чем свидетельствуют соответствующие сертификаты качества.

Данное руководство пользователя первоначально было составлено на испанском языке.

Производитель оставляет за собой право на внесение изменений без предварительного уведомления.

Вся документация, входящая в данное руководство пользователя, является собственностью производителя, и ее полное или частичное воспроизведение запрещается.

2. Классификация продукции

TNT: Осевые вентиляторы для установки в пожароопасных зонах **400°C/2h** или **300°C/2h**.

TNT/CL: Поточный вентилятор с длинным корпусом. Оснащен смотровым люком.

ВАЖНОЕ ПРИМЕЧАНИЕ: Изделие непригодно для использования во взрывоопасных средах.

Максимальная температура перемещаемого воздуха: S1 – постоянный режим (-20°C +40°C). Также подходит для жарких климатических условий с температурой до 50°C. S2 – режим ДУ (300°C/2ч, 400°C/2ч).

ВНИМАНИЕ: Если возникла аварийная ситуация, и вентилятор работал при повышенной температуре, то он подлежит замене на новый. Ни один из компонентов вентилятора не подлежит ремонту или повторному использованию.

3. Общая информация

- Обязательно проверяйте поставляемую продукцию.
- После распаковки проверьте оборудование на отсутствие повреждений. Запрещается устанавливать поврежденное оборудование.
- Запрещается использовать данное оборудование в целях, отличных от тех, для которых оно разработано; использовать строго в условиях, указанных в данном руководстве.
- При обнаружении брака или неисправности необходимо сообщить об этом авторизованному представителю и описать возникшую проблему, чтобы согласовать возврат оборудования или возможный ремонт.
- Перед пуском оборудования обязательно прочитайте инструкции по безопасности и установке, входящие в данный документ.

4. Транспортировка, хранение и обращение

- Держать оборудование разрешается только за предназначенные для этих целей места. Запрещается поднимать оборудование за кабель питания, клеммную коробку и нагнетательное либо всасывающее отверстие.
- Перед установкой складировать оборудование в сухом чистом месте без воздействия неблагоприятных погодных условий.



5. Безопасность

- Запрещается разбирать и модифицировать оборудование. Это может стать причиной неисправности или несчастного случая.
- Запрещается вводить посторонние предметы или пальцы в защитные решетки отверстий или воздухопроводов. Если это произошло, немедленно отключите электропитание.
- Запрещается использовать поврежденный кабель питания.
- Запрещается использовать оборудование, установленное с усилием на неровной или неустойчивой поверхности.
- Перед любыми операциями осмотра или техобслуживания необходимо в обязательном порядке проверить следующее:
 - подача электропитания на оборудование отключена и аварийный выключатель заблокирован.
 - все элементы находятся в неподвижном состоянии.
- Запрещается использовать оборудование, установленное неправильно или без защитных решеток на нагнетательном и всасывающем отверстии (если они предусмотрены конфигурацией).

Различные серии вентиляторов и вытяжных вентиляторов *производителя* разработаны и произведены с учетом устранения возможного риска в целях соответствия требованиям комплексной безопасности.

Производитель встраивает в оборудование наиболее подходящие защитные устройства, если это позволяет конфигурация оборудования и производственный процесс. Если по причине спецификаций установки или

использования это невозможно выполнить на заводе, имеются все комплектующие защитные устройства, которые встраиваются в оборудование при установке перед началом эксплуатации.

6. Установка

Установка должна выполняться квалифицированным персоналом, имеющим опыт по монтажу, проверке и техобслуживанию подобного оборудования, с использованием надлежащих инструментов.

Механический монтаж

- Надежное крепление оборудования обеспечивает надежную и безопасную эксплуатацию.
- Во избежание контакта на крыльчатку вентилятора необходимо установить защитные решетки или другие подходящие детали или соединительный воздуховод подходящей длины.
- Предусмотреть необходимое пространство для открытия ревизионного люка (**рис. 2**).
- Не подсоединять колено воздуховода рядом с соединительными фланцами или зажимами оборудования (**рис. 3**).
- При подсоединении воздуховодов необходимо следить, чтобы направление воздуха соответствовало стрелкам потока воздуха, обозначенным на оборудовании. (**рис. 1**)
- После завершения механической части монтажа необходимо проверить, что крыльчатка вращается свободно, без трения и напряжения.
- При возможности накопления конденсата внутри оборудования необходимо принять профилактические меры.

Электрический монтаж

- Оборудование должно быть подсоединено к источнику питания согласно указаниям в монтажной схеме данного документа (**рис. 4**) и на клеммной коробке.
- Для подачи электропитания на этот вентилятор необходимо использовать специальный кабель, сертифицированный в соответствии со стандартами по пожарной безопасности; сечение кабеля должно соответствовать силе тока оборудования.
- **I ВАЖНОЕ ПРИМЕЧАНИЕ:** если оборудование контролируется снижением напряжения, то сила тока двигателя может превысить номинальную.
- Убедитесь, что электрические характеристики на табличке характеристик соответствуют электросети.
- Необходимо подключить внешнее защитное устройство (реле, термоманитный выключатель или плавкий предохранитель) в соответствии с требованиями действующих нормативов.
- Заземлите оборудование.
- При использовании контроля скорости двигателя необходимо проверить надлежащую работу двигателя.

Ввод в эксплуатацию

- После пуска оборудования убедитесь, что двигатель вращается правильно, без вибраций и постороннего шума.
- Проверьте, что действительное энергопотребление двигателя не превышает указанное на табличке оборудования и двигатель чрезмерно не перегревается.
- Запрещается быстро включать и выключать машину несколько раз подряд, поскольку это может повредить обмотку двигателя или изоляцию по причине перегрева.

7. Техническое обслуживание

Техобслуживание выполняется квалифицированным персоналом.

- Подшипники не требуют смазки в течение всего срока службы, однако рекомендуется заменить их после 20.000 часов работы.
- Если в вентиляторе не установлен воздушный фильтр, то единственной операцией техобслуживания является очистка крыльчатки каждые шесть месяцев.
- При очистке крыльчатки необходимо соблюдать осторожность, чтобы не нарушить ее баланс.
- Не рекомендуется использовать химические или агрессивные чистящие средства, которые могут повредить оборудование.
- Если требуется заменить какую-либо деталь, обратитесь к дистрибьютору.

8. Утилизация

Неправильная или небрежная утилизация оборудования может стать причиной загрязнения окружающей среды. Процесс утилизации должен производиться в соответствии с применимыми нормами каждой страны.

9. Гарантия

Неправильная эксплуатация оборудования и нарушение инструкций данного руководства могут привести к аннулированию гарантии.

1. Začátek

Všechny ventilátory vyrobené společností **SODECA**, dále jen *výrobce*, a kompletní řada příslušenství, byly vyrobeny v souladu s nejpřísnějšími normami týkajícími se zajištění kvality, systémů a výrobních postupů.

Struktura jejich projektování, testování, výroby a řízení byla konfigurována podle norem a směrnic EU, obzvláště ve vztahu k aktuálním bezpečnostním standardům.

Materiály použité v našich ventilátorech a standardizované komponenty, z nichž jsou vyrobeny, vyhovují stejným normám a – pokud je to vyžadováno – jsou zaštitěny příslušnými certifikáty kvality.

Původní příručka byla napsána ve španělštině.

Výrobce si vyhrazuje právo provádět úpravy bez předchozího upozornění.

Veškerá dokumentace v této příručce je majetkem výrobce a její celková či částečná reprodukce je zakázána.

2. Definice produktu

THT: Opláštěné axiální ventilátory pro práci v oblastech s rizikem požáru, **400 °C/2h a 300 °C/2h.**

THT/CL: Dlouhý opláštěný axiální ventilátor. S kontrolním průlezem.

DŮLEŽITÉ: Tento produkt není vhodný pro použití ve výbušném prostředí.

Maximální teplota přepravovaného vzduchu je při nepřetržitém použití mezi -20 °C a +40 °C, nebo 400 °C/2h a 300 °C/2h.

VAROVÁNÍ: Pokud nastane nouzová situace a ventilátor pracuje při vysoké teplotě, musí být nahrazen novým. Žádná ze součástí ventilátor nemůže být opravena nebo znovu použita.

3. Obecné informace

- Přijatý produkt si vždy zkontrolujte.
- Zařízení je třeba po vybalení zkontrolovat a ujistit se, že není poškozeno. Poškozené produkty se nesmí nikdy instalovat.
- Toto zařízení se nesmí používat pro jiné účely, než pro jaké bylo navrženo; musí se provozovat pouze za podmínek popsanych v této příručce.
- Případné závady či poruchy je třeba spolu s popisem problému hlásit oprávněnému zástupci, aby bylo možné koordinovat vrácení zařízení či jeho možnou opravu.
- Před zapnutím zařízení je důležité zajistit přečtení bezpečnostních a instalačních pokynů uvedených v tomto dokumentu.

4. Přeprava, uskladnění a manipulace

- Zařízení držte vždy za body k tomu určené. Nezdvihejte je za elektrické kabely, svorkovou skříňku ani za vstup či výstup vzduchu.
- Před instalací zařízení uskladněte na čistém, suchém místě, kde bude chráněno před nevlídným počasím.

5. Bezpečnost

- Zařízení nedemontujte ani neupravujte. Mohlo by to mít na zařízení negativní vliv nebo dokonce způsobit nehody.
- Nestrkejte prsty ani žádné předměty do ochranných mřížek na potrubí, vstupech či výstupech. Pokud by k tomu došlo, ihned odpojte zdroj napájení zařízení.
- Nikdy nepoužívejte poškozený napájecí kabel.
- Nepoužívejte zařízení, pokud bylo násilně nainstalováno na křivý či nestabilní povrch.
- Neprovádějte kontrolu či údržbu zařízení, aniž byste nejprve zkontrolovali následující:
 - Že bylo zařízení odpojeno od zdroje elektrické energie a bezpečnostní spínač je uzamčen.
 - Že jsou všechny komponenty v klidu.
- Zařízení se nesmí používat bez toho, aby bylo řádně nainstalováno a byl chráněn vstup a výstup (je-li to potřeba).

Při návrhu a výrobě různých řad ventilátorů a odsavačů *výrobce* byla zohledněna eliminace rizik, aby byly splněny podmínky pro integrovanou bezpečnost.

Když to jejich konfigurace a výrobní procesy dovolí, *výrobce* přímo začlení nevhodnější Bezpečnostní zařízení. Pokud podmínky pro instalaci a použití znamenají, že tato zařízení nelze začlenit do zdroje, je možná implementace všech ostatních bezpečnostních doplňků během instalace zařízení a před uvedením zařízení do provozu.

6. Instalace a montáž

Toto zařízení smí instalovat pouze kvalifikovaný technik, který je obeznámen s instalací, monitorováním a údržbou tohoto typu vybavení a využívá vhodné nástroje.

Mechanická montáž

- V rámci zajištění bezpečného provozu je třeba zařízení řádně upevnit.
- Instalace musí zabránit kontaktu s rotorem ventilátoru použitím mřížek, doplňků či instalací spojovací trubice vhodné délky.
- Je třeba nechat dostatek místa pro otevření krytu průlezu (**Obr. 2**)
- Nespojujte kolena v blízkosti spojovacích přírub nebo svorek zařízení (**Obr. 3**).
- Při spojování potrubí se ujistěte, že je směr proudění vzduchu správný v souladu se šipkami značícími směr proudění skrze zařízení (**Obr. 1**).
- Po dokončení mechanické montáže je důležité zkontrolovat, že se rotor může volně otáčet, bez tření či pnutí.
- Pokud existuje možnost kondenzace vody v zařízení, je třeba přijmout preventivní opatření.

Elektrická montáž

- Zkontrolujte, zda je zařízení připojeno ke zdroji napájení v souladu s pokyny ve schématu zapojení uvedeném v tomto dokumentu (**Obr. 4**) a na krytu svorkové skříňky.
- Pro připojení zdroje elektrické energie pro tento ventilátor je třeba použít speciální kabel, jenž je certifikovaný jako vyhovující požární směrnici a má vhodný průřez pro proud, který ventilátor používá.
- **DŮLEŽITÉ:** Když je zařízení řízeno snižováním napětí, může být proud motoru vyšší než jmenovitá hodnota.
- Zkontrolujte, zda elektrické charakteristiky uvedené na tabulce odpovídají zdroji napájení.
- Je třeba připojit externí ochrannou komponentu (relé, systém magneto-tepelné ochrany či pojistku), v souladu se stávajícími směrnici.
- Je třeba připojit zemnicí přípojku zařízení.
- Pokud se používá řízení otáček motoru, je třeba zaručit správný provoz motoru.

Spuštění

- Po spuštění motoru je důležité zkontrolovat správné otáčení motoru, bez otřesů či neobvyklých ruchů.
- Je třeba provést kontrolu a ujistit se, že skutečná spotřeba motoru nepřekračuje úroveň uvedenou na štítku zařízení a že se zařízení příliš nezahřívá.
- Zařízení se nesmí střídavě zapínat a vypínat, protože by mohlo dojít k poškození točení motoru nebo izolace, a to z důvodu přehřátí.

7. Údržba

Údržbu musí provádět kvalifikovaní technici.

- Ložiska jsou namazána a uzavřena. Doporučuje se však je po každých 20 000 hodinách efektivního provozu vyměnit.
- Pokud není ventilátor vybaven vzduchovým filtrem, je jedinou požadovanou údržbou vyčištění rotoru; to je potřeba provádět nejméně každých šest měsíců.
- Při čištění vrtule buďte opatrní, abyste neovlivnili její rovnováhu.
- Není vhodné používat chemické čističe nebo agresivní látky, protože by mohly poškodit zařízení.
- Pokud je třeba nějaký díl vyměnit, obraťte se s distributorem.

8. Likvidace

Neopatrná či nedbalá likvidace zařízení může způsobit kontaminaci. Proces likvidace se musí provádět v souladu s normami a směrnici platnými v dané zemi.

9. Záruka

Nesprávné použití zařízení a nedodržování pokynů v této příručce může mít za následek pozbytí platnosti záruky.



1. Wprowadzenie

Wszystkie wentylatory wyprodukowane przez firmę **SODECA**, zwaną dalej *producentem*, wraz z pełnym wyposażeniem, zostały wyprodukowane zgodnie z najbardziej restrykcyjnymi standardami z zakresu zapewnienia jakości, systemów oraz procesów produkcyjnych.

Ich projekt, badanie, produkcja oraz system kontroli zostały skonfigurowane zgodnie z normami i standardami Unii Europejskiej, w szczególności w odniesieniu do aktualnych standardów bezpieczeństwa.

Materiały użyte to produkcji naszych wentylatorów oraz standaryzowane komponenty, z których zostały one wykonane, odnoszą się do tych samych standardów oraz, gdy jest to wymagane, powiązane są z odpowiednimi certyfikatami jakościowymi.

Wersja oryginalna niniejszej instrukcji została napisana w języku hiszpańskim.

Producent zastrzega sobie prawo do modyfikowania urządzenia bez uprzedniego powiadomienia.

Cała dokumentacja, zawarta w niniejszej instrukcji jest własnością producenta, a jej częściowe lub całościowe kopiowanie jest zabronione.

2. Opis produktu

THT: Wentylatory osiowe w obudowie, przeznaczone do pracy w obszarach zagrożonych pożarem, **400°C/2h oraz 300°C/2h.**

THT/CL: Wentylatory osiowe w przedłużonej obudowie. Posiadają otwór rewizyjny.

WAŻNE: Produkt ten nie jest odpowiedni do użytku w środowiskach zagrożonych wybuchem.

Maksymalna temperatura powietrza transportowanego: Serwis S1 -20°C + 40°C w pracy ciągłej, możliwe zastosowanie również w ciepłym klimacie w temperaturach do 50°C. Serwis S2 300°C / 2h, 400°C / 2h.

OSTRZEŻENIE: W przypadku wystąpienia SYTUACJI AWARYJNEJ, podczas której wentylator pracował w wysokiej temperaturze, musi nastąpić jego wymiana. Żaden z elementów wentylatora nie może zostać naprawiony ani użyty ponownie.

3. Ogólne informacje

- Zawsze sprawdź otrzymane produkty.
- Po odpakowaniu, należy upewnić się, że urządzenie nie jest uszkodzone. Uszkodzone produkty nie mogą być zainstalowane.
- Urządzenie nie może być użyte w innych celach, niż jego przeznaczenie; może pracować tylko w warunkach opisanych w niniejszej instrukcji.
- Każde uszkodzenie lub awaria muszą być zgłoszone do autoryzowanego przedstawiciela producenta, wraz z opisem problemu, w celu uzgodnienia zwrotu urządzenia lub możliwej naprawy.
- Przed uruchomieniem urządzenia, należy zapoznać się z instrukcjami bezpieczeństwa i instalacji, zawartymi w niniejszym dokumencie.

4. Transport, przechowywanie i przenoszenie

- Zawsze należy trzymać urządzenie za elementy do tego przeznaczone. Nie wolno podnosić urządzenia za kable elektryczne, puszkę przyłączeniową czy nawiew lub wywiew powietrza.
- Przed zainstalowaniem, urządzenie należy przechowywać w czystym, suchym miejscu, zabezpieczonym przed niekorzystnymi warunkami pogodowymi.

5. Bezpieczeństwo

- Nie należy demontować lub modyfikować urządzenia. Może to mieć negatywny wpływ na działanie urządzenia, a nawet być przyczyną wypadków.
- Nie wolno wkładać palców, ani żadnych innych elementów do środka kratki zabezpieczających przewody nawiewne i wywiewne. Jeśli dojdzie do takiego zdarzenia, należy natychmiast odłączyć urządzenie od zasilania prądu.
- Nigdy nie wolno używać uszkodzonych przewodów zasilających.
- Nie należy uruchamiać urządzenia w przypadku, gdy zostało ono zainstalowane siłą, na nierównej lub niestabilnej powierzchni.
- Nie należy rozpoczynać przeglądu lub prac konserwacyjnych bez wcześniejszego upewnienia się, że:
 - Urządzenie zostało odłączone od zasilania i blokada bezpieczeństwa jest włączona.
 - Wszystkie elementy wchodzące w skład urządzenia znajdują się w stanie spoczynku.
- Urządzenie nie może być uruchomione, jeśli nie zostało poprawnie zainstalowane, a nawiew i wywiew powietrza, nie zostały odpowiednio zabezpieczone, gdy jest to konieczne.

Podczas projektowania i produkcji różnych serii wentylatorów i wentylatorów wywiewnych, wzięto pod uwagę ograniczenie zagrożeń, w celu zapewnienia warunków zintegrowanego bezpieczeństwa.

Jeśli konfiguracja urządzeń oraz procesy produkcji na to pozwalają, *producent* stosuje najbardziej odpowiednie urządzenia zabezpieczające. Jeśli z warunków ich instalacji lub użytkowania wynika, iż urządzenia te nie mogą zostać wcielone w

procesie produkcji, dostępne są wszystkie dodatkowe akcesoria zabezpieczające, które mogą zostać wdrożone w momencie zainstalowania urządzenia, ale przed oddaniem go do użytku.

6. Instalacja i montaż

Urządzenie może być instalowane tylko przez wykwalifikowany personel, posiadający doświadczenie w instalacji, monitoringu oraz konserwacji urządzeń tego typu, przy użyciu odpowiednich narzędzi.

Instalacja mechaniczna

- Aby zapewnić bezpieczną pracę urządzenia, należy je mocno zamontować.
- Instalacja musi uniemożliwiać kontakt z wirnikiem wentylatora dzięki kratkom, akcesoriom zabezpieczającym lub poprzez zainstalowanie rury przyłączeniowej o odpowiedniej długości.
- Należy zapewnić odpowiednią przestrzeń dla otwarcia wjazdu rewizyjnego (**Fig. 2**).
- Nie należy podłączać kolan w pobliżu kołnierzy lub zacisków przyłączeniowych urządzenia (**Fig. 3**).
- Podczas podłączania kanałów, należy upewnić się, że kierunek przepływu powietrza jest zgodny ze strzałkami wskazującymi prawidłowy kierunek przepływu przez urządzenie (**Fig. 1**).
- Gdy mechaniczny montaż zostanie zakończony, ważnym jest, aby sprawdzić czy wirnik obraca się swobodnie, bez tarcia i napięcia.
- Jeśli istnieje prawdopodobieństwo kondensacji wody w urządzeniu, należy zastosować dodatkowe środki zapobiegawcze.

Instalacja elektryczna

- Należy sprawdzić czy urządzenie jest podłączone do źródła prądu, zgodnie ze schematem połączeń zawartym w tym dokumencie (**Fig. 4**) oraz na pokrywie skrzynki przyłączeniowej.
- W celu podłączenia elektrycznego zasilenia do wentylatora, należy używać specjalnych kabli, certyfikowanych za zgodność z przepisami przeciwpożarowymi, o przekroju dopasowanym do natężenia prądu pobieranego przez wentylator.
- **WAŻNE:** Jeśli praca urządzenia regulowana jest za pomocą ograniczania napięcia, prąd silnika może być wyższy od wartości znamionowej.
- Należy sprawdzić czy elektryczne parametry umieszczone na tabliczce znamionowej, są zgodne z doprowadzonym zasilaniem.
- Należy podłączyć zewnętrzne urządzenia zabezpieczające (przełącznik, magneto-termiczny system ochrony lub bezpieczniki), zgodnie z obowiązującymi przepisami.
- Uziemienie urządzenia musi być podłączone.
- Podczas regulacji prędkości silnika wentylatora, należy zagwarantować, że silnik ten będzie pracował poprawnie.

Uruchomienie

- Po uruchomieniu, należy upewnić się, że silnik obraca się poprawnie, nie występują wibracje, ani nietypowy hałas.
- Należy upewnić się, czy rzeczywisty pobór mocy silnika nie przekracza wartości podanej na tabliczce znamionowej urządzenia, a samo urządzenie nadmiernie się nie nagrzewa.
- Urządzenie nie może być włączane i wyłączane w sposób przerywany, ponieważ może to spowodować uszkodzenie uzwojenia silnika lub jego izolacji na skutek przegrzania.

7. Konserwacja

Konserwacja musi być przeprowadzana przez wykwalifikowany personel techniczny.

- Łożyska są trwale nasmarowane i uszczelnione. Niemniej jednak, po 20 000 godzin efektywnej pracy, zaleca się ich wymianę.
- Jeśli wentylator nie został wyposażony w filtr powietrza, jedyną czynnością konserwacyjną, która jest wymagana, jest czyszczenie wirnika. Czynność ta musi być przeprowadzana co najmniej raz na sześć miesięcy.
- Podczas czyszczenia wirnika należy zachować ostrożność, aby nie wpłynąć negatywnie na jego wyważenie.
- Nie zaleca się stosowania chemicznych środków czyszczących lub substancji agresywnych, ponieważ mogą one spowodować uszkodzenie urządzenia.
- Jeśli jakaś część wymaga wymiany, należy skonsultować się z dystrybutorem.

8. Utylizacja

Nieuważne lub nieumyślne wycofanie urządzenia z eksploatacji może być przyczyną powstawania zanieczyszczeń. Proces utylizacji musi być przeprowadzony zgodnie z krajowymi obowiązującymi normami i przepisami.

9. Gwarancja

Niepoprawna eksploatacja urządzenia oraz nieprzestrzeganie wytycznych zawartych w niniejszej instrukcji, mogą skutkować utratą gwarancji producenta.



1. Začiatok

Všetky ventilátory vyrobené spoločnosťou **SODECA**, ďalej len výrobca, a kompletná rada príslušenstva, boli vyrobené v súlade s najprísnejšími normami pre zaistenie kvality, systému a výrobných postupov.

Ich návrh, testovanie, výrobné a kontrolné mechanizmy sú nastavené v súlade so štandardmi a smernicami EÚ, najmä pokiaľ ide o súčasné bezpečnostné normy.

Materiály použité v našich ventilátoroch a typizované komponenty, z ktorých sú vyrobené, vyhovujú platným normám a, ak je to vyžadované, sú opatrené príslušnými certifikátmi kvality.

Pôvodná príručka bola napísaná v španielčine.

Výrobca si vyhradzuje právo robiť úpravy bez predošlého upozornenia.

Všetky dokumenty uvedené v tejto príručke sú majetkom výrobcu. Rozmnožovanie jednotlivých častí alebo celku je zakázané.

2. Definícia produktu

THT: potrubný axiálny ventilátor pre použitie v priestoroch s požiarnym rizikom, **400°C/2h a 300°C/2h.**

THT/CL: potrubný axiálny ventilátor s dlhou skriňou a servisným otvorom.

DÔLEŽITÉ: Tento produkt nie je vhodný pre použitie do výbušného prostredia.

Optimálna teplota prepravovaného vzduchu je pri nepretržitej prevádzke medzi -20°C a +40°C, alebo 400°C/2h a 300°C/2h.

VÝSTRAHA: Keď nastane núdzová situácia a ventilátor pracuje pri vysokej teplote, musí byť nahradený novým. Žiadna zo súčastí ventilátor sa nemôže opravovať alebo znova používať.

3. Všeobecné informácie

- Dodané produkty si vždy skontrolujte.
- Zariadenie je treba po vybalení skontrolovať a uistiť sa, že nie je poškodené. Poškodené produkty nesmú byť za žiadnych okolností inštalované.
- Toto zariadenie sa nesmie používať pre iné účely ako bolo navrhnuté a musí sa prevádzkovať iba za podmienok popísaných v tejto príručke.
- V prípade chýb alebo porúch je treba informovať oprávneného zástupcu spolu s popisom problému, aby bolo možné zariadenie vrátiť alebo zabezpečiť opravu.
- Pred uvedením zariadenia do prevádzky je dôležité si prečítať bezpečnostné a inštalčné pokyny uvedené v tomto dokumente.

4. Preprava, uskladnenie a manipulácia

- Zariadenie zdvíhajte vždy za body k tomu určené. Nezdvíhajte ho za elektrické káble, svorkovnicu ani za otvor na saní, či výtlaku.
- Pred inštaláciou zariadenie skladujte na čistom, suchom a pred poveternostnými vplyvmi chránenom mieste.

5. Bezpečnosť

- Zariadenie nerozoberajte ani s ním iným spôsobom nemanipulujte. Nedodržanie týchto pokynov by mohlo viesť k poškodeniam alebo spôsobiť nehody.
- Nestrkajte prsty ani žiadne predmety do otvorov ochrannej mriežky alebo potrubí. Ak by k tomu prišlo, ihneď odpojte zdroj napájania.
- Nikdy nepoužívajte s poškodeným napájacím káblom.
- Nepoužívajte zariadenia, ak je inštalované na krivý či nestabilný povrch.
- Pred kontrolou či údržbou sa presvedčte, že:
 - zariadenie bolo odpojené od zdroja elektrickej energie a bezpečnostný spínač je blokovaný,
 - všetky komponenty sú v kľudovom režime.
- Zariadenie sa nesmie prevádzkovať bez toho, aby bolo riadne nainštalované a bolo chránené na strane sania a výtlaku, ak je to potrebné.

Pri návrhu a výrobe rôznych sérií vyrábaných ventilátorov a odsávacích zariadení bola zohľadnená eliminácia rizík, aby boli splnené podmienky bezpečnosti.

Ak konfigurácia a výrobný proces ventilátorov dovoľia, výrobca priamo zabuduje najvhodnejšie bezpečnostné zariadenia. Ak podmienky pre inštaláciu a aplikáciu neumožňujú zabudovanie, je možné dodatočne zabudovanie ostatného bezpečnostného príslušenstva počas inštalácie zariadenia a pred jeho uvedením do prevádzky.

6. Inštalácia a montáž

Toto zariadenie môže inštalovať iba kvalifikovaný technik, ktorý je oboznámený s inštaláciou, kontrolou a údržbou tohoto typu zariadenia a používa vhodné nástroje.

Mechanická časť

- V rámci zabezpečenia bezpečnej prevádzky je treba zariadenie riadne upevniť.
- Inštalácia musí prebiehať tak, aby sa zabránilo kontaktu s obežným kolesom ventilátora použitím ochranných mriežok, doplnkov či inštaláciou potrubia vhodnej dĺžky.
- Je treba nechať dostatok miesta pre otvorenie servisného otvoru (obr.2).
- Pripojovacie kusy potrubia neinštalovať v tesnej blízkosti prírub zariadenia (obr.3).
- Pri montáži potrubia sa presvedčte, že je smer prúdenia vzduchu zodpovedá šípkam označujúcim smer prúdenia na zariadení (obr.1).
- Po ukončení montáže je dôležité skontrolovať, že sa lopatky a obežné koleso voľne otáča bez trenia či napätia.
- V prípade kondenzácie vody v zariadení, je treba prijať preventívne opatrenia.

Elektrická časť

- Skontrolujte, či je zariadenie pripojené podľa schémy zapojenia uvedenej v tomto dokumente (obr.4) a pod krytom svorkovnice.
- Na pripojenie elektrickej energie pre tento ventilátor je treba použiť certifikovaný kábel, ktorý vyhovuje požiarnej smerniciam a má vhodný prierez pre dané zariadenie.
- Dôležité: Ak je zariadenie riadené zariadením na redukciu napätia, môže byť prúd motora vyšší ako je jeho menovitá hodnota.
- Skontrolujte, či elektrické charakteristiky uvedené na štítku zodpovedajú skutočne nameraným.
- V súlade s platnými smernicami musia byť pripojené komponenty na externú ochranu (relé, istič či poistku).
- Zariadenie musí byť uzemnené.
- Ak je použitá regulácia otáčok motora, je treba zabezpečiť, že motor pracuje správne.

Spustenie

- Po uvedení zariadenia do prevádzky je dôležité skontrolovať otáčanie motora, či neprichádza k vibráciám alebo nezvyčajným zvukom.
- Je nutné preveriť, že skutočná spotreba motora neprekračuje uvedené hodnoty na štítku zariadenia a že sa zariadenie príliš neprehrieva.
- Zariadenie sa nesmie prerušovane zapínať a vypínať, pretože by mohlo prísť k poškodeniu vinutia motora alebo izolácie z dôvodu prehriatia.

7. Údržba

Údržbu musí vykonávať kvalifikovaný personál.

- Ložiská sú trvalo uzavreté a mazané. Po 20 000 efektívnych prevádzkových hodinách sa odporúča, aby boli vymenené.
- Ak nie je ventilátor vybavený vzduchovým filtrom, je požadované vyčistenie obežného kolesa najmenej každých 6 mesiacov.
- Pri čistení obežného kolesa je treba byť opatrný, aby neprišlo k ovplyvneniu vyváženia obežného kolesa.
- Nie je vhodné používať chemické alebo agresívne čističe látky, pretože by mohli poškodiť zariadenia.
- V prípade potreby výmeny náhradného dielu je nutné kontaktovať obchodného zástupcu.

8. Likvidácia

Neopatrná, či nedbalá likvidácia zariadení môže spôsobiť kontamináciu. Proces likvidácie sa musí prevádzať v súlade s normami a smernicami platnými v danej zemi.

9. Záruka

Nesprávna prevádzka a nedodržiavanie pokynov v tejto príručke môže mať za následok stratu platnosti záruky.



SODECA, S.L.U.
Crta. de Berga , Km. 0,7
08580-SANT QUIRZE DE BESORA
(Barcelona – Spain)
Tel. +34 93 8529111
Fax.+34 93 8529042
comercial@sodeca.com
www.sodeca.com